

HORLOGE DIGITALE PROGRAMMABLE

CE

16 A

Maxi
3500W



Avant toute intervention, couper le courant à partir du disjoncteur général d'installation.



Réf: 480089

Lexman

SÉCURITÉ

Ce produit doit être installé de préférence par un électricien qualifié, conformément aux règles d'installation (NF C 15-100). Une installation et une utilisation incorrectes peuvent entraîner des risques de choc électrique ou d'incendie.

Avant d'effectuer l'installation, lire la notice, tenir compte du lieu de montage spécifique au produit.

Ne pas ouvrir, démonter, altérer ou modifier l'appareil sauf mention particulière indiquée dans la notice.

Toute ouverture ou tentative de réparation annule la responsabilité, et l'obligation de garantie et de remplacement du fabricant.

Avant toute intervention, couper le courant à partir du disjoncteur général d'installation.

CARACTÉRISTIQUES TECHNIQUES

Tension d'alimentation	230V~50Hz (±10%)	Modes de fonctionnement	manuel, automatique, vacances
Réserve de marche	Pile mémoire lithium 3 ans	Contacts	1NO / 1NF
Pouvoir de coupure	16 A (charge résistive)	Raccordement	par bornes à vis
Puissance max.	3500 W	Capacité de raccordement	1 à 4 mm ²
Précision de fonctionnement	≤ 1 sec. par jour à 25°C	Température de fonctionnement	-20°C à +55°C
Consommation	1W	Degré de protection	IP 20
Heure d'été / heure d'hiver	arrêt, changement automatique	Montage sur rail DIN standard	2 modules

UTILISATION

Cette horloge digitale permet de programmer l'utilisation hebdomadaire d'un équipement (éclairage ou chauffage) jusqu'à 3500W.

Les programmes sont sauvegardés par pile mémoire lithium. La fixation est prévue sur rail normalisé de tableau électrique.

- Fonctions AUTO ou OFF ou marche forcée.
- Possibilité de réaliser jusqu'à 52 programmes à la minute près.
- Programmation par créneau horaire ou par durée de fonctionnement.
- Passage automatique à l'heure d'été/hiver.
- Mode vacances (OFF programmable par date et année).

CÂBLAGE

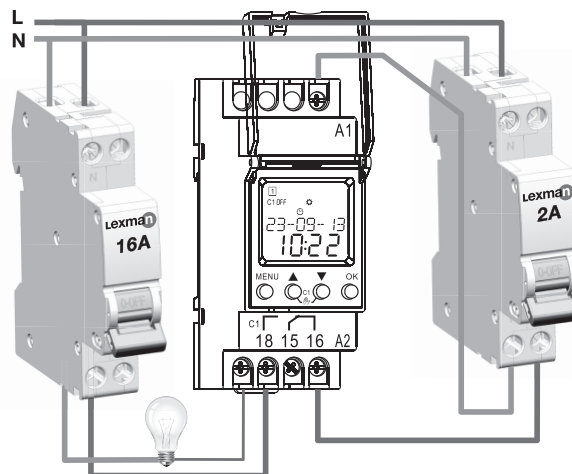

Note : Le disjoncteur 2A permet de protéger l'électronique présent à l'intérieur de l'horloge programmable.

DISPONIBLES DANS LA MÊME GAMME

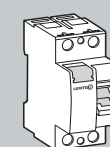

Interrupteurs différentiels
Type A : 40A et 63A
Type AC : 40A et 63A

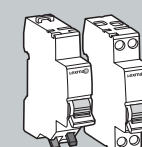

Disjoncteurs 4,5kA
Borne automatique :
2A-10A-16A-20A-32A
Borne à vis :
2A-10A-16A-20A-32A

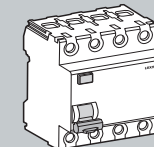

Interrupteur différentiel
Tétrapolaire

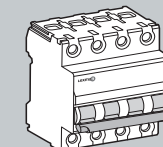

Disjoncteur Tétrapolaire

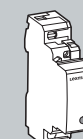

Télérupteur

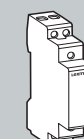

Contacteur de
puissance



Contacteur
Jour / Nuit

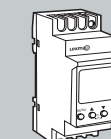

Horloge modulaire

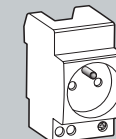

Prise modulaire



Micromodule
minuterie

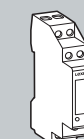

Compteur
électrique digital



Carillon
modulaire



Parafoudre
téléphonie

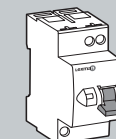

Parafoudre
autoprotégé

○ Ecran

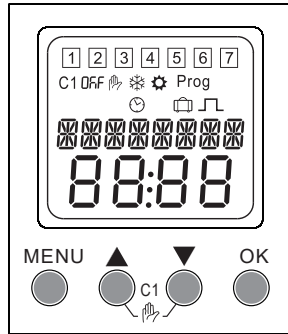

Légende

- 1 2 3 4 5 6 7 — Jours de semaine
- On OFF — Etat de fonctionnement
- ☺ — Mode AUTO
- ☼ — Mode Manuel
- 🏠 — Mode Vacances
- ❄️ — Mode heure d'hiver
- ☀️ — Mode heure d'été
- Prog — Mode programmation
- ⏏️ — Réglage en durée de fonctionnement (impulsion)

Boutons

MENU	○ Accéder au menu principal	○ Revenir au menu principal	OK	○ Confirmer la sélection
▲	○ Sélectionner le menu	○ Incrémenter	▼	○ Sélectionner le menu
▼	○ Décrémenter			
▲ ▼	○ Mode manuel C1			

○ Présentation

23-09-13 : JJ-MM-AA, 23 septembre 2013

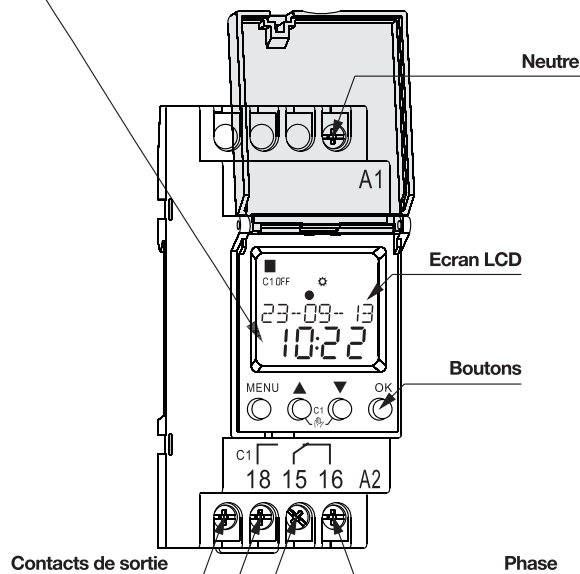

□ Mise en service

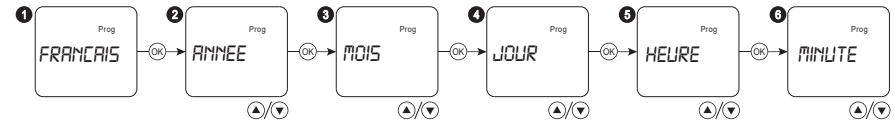

- 1 Appuyer sur "OK" pour confirmer la langue et passer directement au réglage de l'année.
- 2 Sélectionner l'année à l'aide des boutons "▲▼", et appuyer sur "OK".
- 3 Sélectionner le mois à l'aide des boutons "▲▼", et appuyer sur "OK".
- 4 Sélectionner le jour à l'aide des boutons "▲▼", et appuyer sur "OK".
- 5 Sélectionner les heures à l'aide des boutons "▲▼", et appuyer sur "OK".
- 6 Sélectionner les minutes à l'aide des boutons "▲▼", et appuyer sur "OK".

Note : Si les réglages ne sont pas terminés et aucun bouton n'est pressé pendant 2 minutes, l'horloge reviendra automatiquement au menu *FRANCAIS*.

□ Menu principal

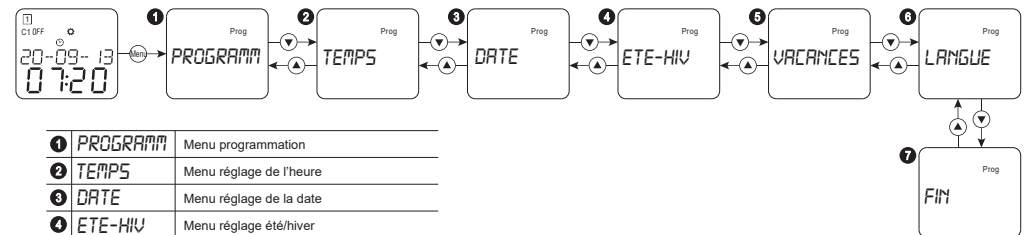

1 PROGRAMM	Menu programmation
2 TEMPS	Menu réglage de l'heure
3 DATE	Menu réglage de la date
4 ETE-HIV	Menu réglage été/hiver
5 VACANCES	Menu réglage du mode vacances
6 LANGUE	Menu réglage de la langue
7 FIN	Confirmation des réglages et sortie du menu

- Appuyer sur le bouton **MENU** pour entrer dans le menu principal, le symbole **Prog** apparaît.
- Si vous n'appuyez sur aucun bouton pendant 2 minutes, l'horloge sortira automatiquement du menu.
- Sélectionner le menu souhaité en appuyant sur les boutons "▲▼".

● Réglage de l'heure

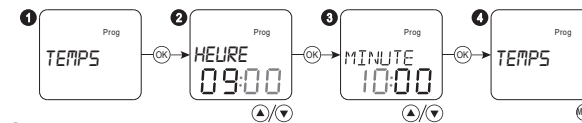

- 1 Sélectionner **TEMPS** et appuyer sur "OK".
- 2 Sélectionner les heures à l'aide des boutons "▲▼", et appuyer sur "OK". Réglage de 0 à 23.
- 3 Sélectionner les minutes à l'aide des boutons "▲▼", et appuyer sur "OK". Réglage de 0 à 59.
- 4 Retourner au dernier menu en appuyant sur le bouton "MENU".

Appui long sur le bouton ▲, augmente la valeur rapidement.
Appui long sur le bouton ▼, diminue la valeur rapidement.

● Réglage de la date

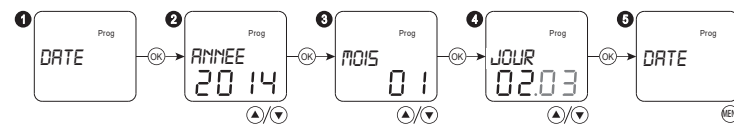

- 1 Sélectionner **DATE** et appuyer sur "OK".
- 2 Sélectionner l'année à l'aide des boutons "▲▼", et appuyer sur "OK". Réglage de 2000 à 2095.
- 3 Sélectionner le mois à l'aide des boutons "▲▼", et appuyer sur "OK".
- 4 Sélectionner le jour à l'aide des boutons "▲▼", et appuyer sur "OK".
- 5 Retourner au dernier menu en appuyant sur le bouton "MENU".

Appui long sur le bouton ▲, augmente la valeur rapidement.
Appui long sur le bouton ▼, diminue la valeur rapidement.

N.B. : il est nécessaire de créer un nouveau programme pour activer le relais (RELE-ON), et de créer un autre programme pour désactiver le relais (RELE-OFF).

● Créer un nouveau programme

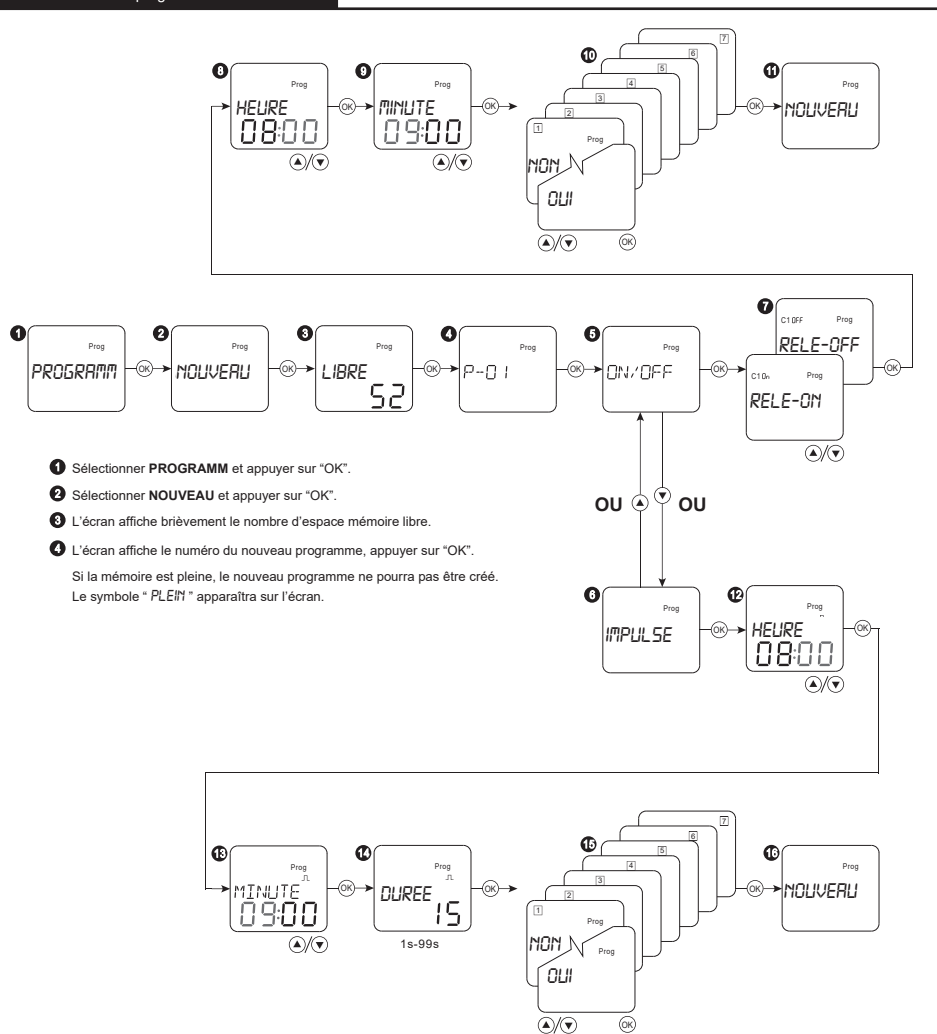

- 1 Sélectionner **PROGRAMM** et appuyer sur "OK".
- 2 Sélectionner **NOUVEAU** et appuyer sur "OK".
- 3 L'écran affiche brièvement le nombre d'espace mémoire libre.
- 4 L'écran affiche le numéro du nouveau programme, appuyer sur "OK".
Si la mémoire est pleine, le nouveau programme ne pourra pas être créé. Le symbole " PLEIN " apparaîtra sur l'écran.

OU ▲ ▼ OU

- 5 Sélectionner le mode **ON/OFF** pour une utilisation courante (commutation MARCHE / ARRÊT).
- 6 Sélectionner le mode **IMPULSE** pour un fonctionnement sur une durée définie (de 1 à 99 secondes).
- 7 L'écran affiche l'état de commutation. Sélectionner **RELE-ON** ou **RELE-OFF** à l'aide des boutons "▲▼", puis appuyer sur "OK".
- 8 12 Régler les heures à l'aide des boutons "▲▼", puis appuyer sur "OK".
- 9 13 Régler les minutes à l'aide des boutons "▲▼", puis appuyer sur "OK".
- 10 14 Régler l'activation du programme pour toute la semaine (du lundi au dimanche) à l'aide des boutons "▲▼".
Si vous sélectionnez **OUI**, le programme sera actif durant le jour clignotant à l'écran. Si vous sélectionnez **NON**, il ne sera pas utilisé.
- 11 10 Retourner au dernier menu en appuyant sur le bouton "MENU".
- 12 14 Régler la durée de fonctionnement, de 1 à 99 secondes.

Appui long sur le bouton ▲, augmente la valeur rapidement.
Appui long sur le bouton ▼, diminue la valeur rapidement.

● Modification d'un programme

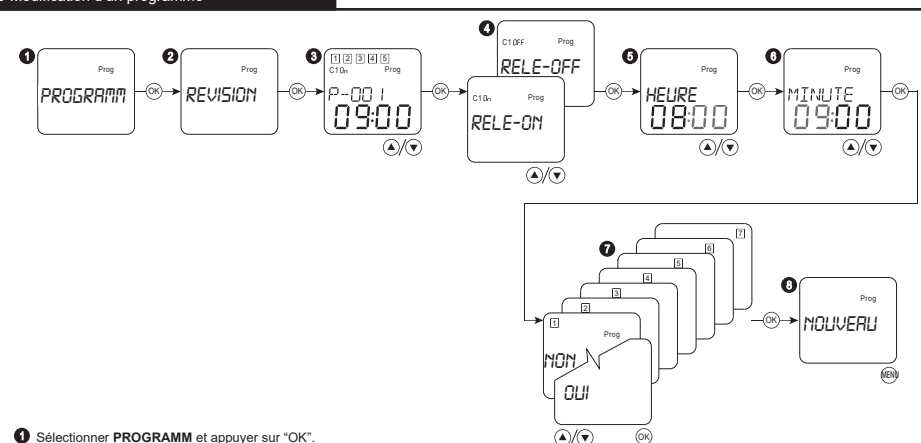

- 1 Sélectionner **PROGRAMM** et appuyer sur "OK".
- 2 Sélectionner **REVISION** et appuyer sur "OK".
- 3 Sélectionner le programme souhaité à l'aide des boutons "▲▼" et appuyer sur "OK".
- 4 L'écran affiche l'état de commutation. Sélectionner **RELE-ON** ou **RELE-OFF** à l'aide des boutons "▲▼", puis appuyer sur "OK".
- 5 Régler les heures à l'aide des boutons "▲▼" et appuyer sur "OK".
- 6 Régler les minutes à l'aide des boutons "▲▼" et appuyer sur "OK".
- 7 Régler l'activation du programme pour toute la semaine (du lundi au dimanche) à l'aide des boutons "▲▼".
Si vous sélectionnez **OUI**, le programme sera actif durant le jour clignotant à l'écran. Si vous sélectionnez **NON**, il ne sera pas utilisé.
- 8 Retourner au dernier menu en appuyant sur le bouton "MENU".

Appui long sur le bouton ▲, augmente la valeur rapidement.
Appui long sur le bouton ▼, diminue la valeur rapidement.

● Suppression d'un programme

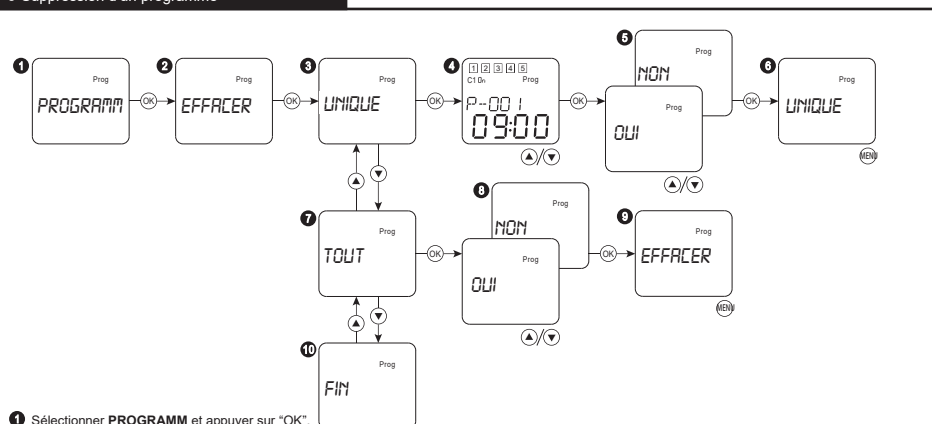

- 1 Sélectionner **PROGRAMM** et appuyer sur "OK".
- 2 Sélectionner **EFFACER** et appuyer sur "OK".
- 3 Sélectionner **UNIQUE** pour effacer un seul programme et appuyer sur "OK".
- 4 Sélectionner le programme souhaité à l'aide des boutons "▲▼" et appuyer sur "OK".
- 5 Sélectionner **OUI** ou **NON** à l'aide des boutons "▲▼" et appuyer sur "OK".
- 6 Retourne au sous-menu **UNIQUE**. Sortir du réglage en appuyant sur "MENU".
- 7 Sélectionner **TOUT** pour effacer tous les programmes et appuyer sur "OK".
- 8 Sélectionner **OUI** ou **NON** à l'aide des boutons "▲▼" et appuyer sur "OK".
- 9 Retourne au sous-menu **EFFACER**. Sortir du réglage en appuyant sur "MENU".
- 10 Confirmation et fin des réglages.

● Visualisation des programmes

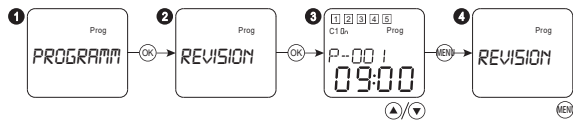

- 1 Sélectionner **PROGRAMM** et appuyer sur "OK".
- 2 Sélectionner **REVISION** et appuyer sur "OK".
- 3 Visualiser l'ensemble des programmes enregistrés à l'aide des boutons "▲▼", et appuyer sur "OK".
- 4 Sortir du réglage en appuyant sur le bouton "MENU".

● Mode vacances

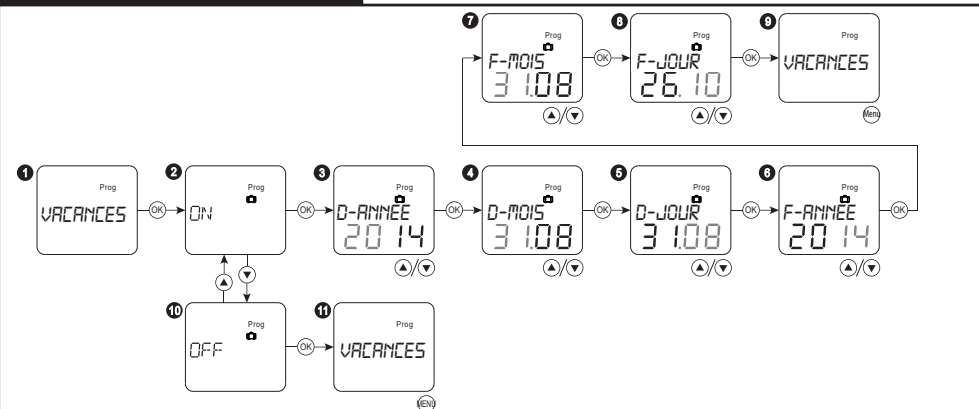

- 1 Sélectionner **VACANCES** et appuyer sur "OK".
- 2 Sélectionner **ON** pour activer le mode vacances et appuyer sur "OK".
- 3 Régler l'année de début des vacances avec "▲▼", et appuyer sur "OK".
- 4 Régler le mois de début des vacances avec "▲▼", et appuyer sur "OK".
- 5 Régler le jour de début des vacances avec "▲▼", et appuyer sur "OK".
- 6 Régler l'année de fin des vacances avec "▲▼", et appuyer sur "OK".
- 7 Régler le mois de fin des vacances avec "▲▼", et appuyer sur "OK".
- 8 Régler le jour de fin des vacances avec "▲▼", et appuyer sur "OK".
- 9 Retourne au menu **VACANCES**. Sortir du réglage en appuyant sur "MENU".
- 10 Sélectionner **OFF** pour désactiver le mode vacances et appuyer sur "OK".
- 11 Retourne au menu **VACANCES**. Sortir du réglage en appuyant sur "MENU".

Appui long sur le bouton ▲, augmente la valeur rapidement.
Appui long sur le bouton ▼, diminue la valeur rapidement.

● Passage à l'heure d'été / heure d'hiver

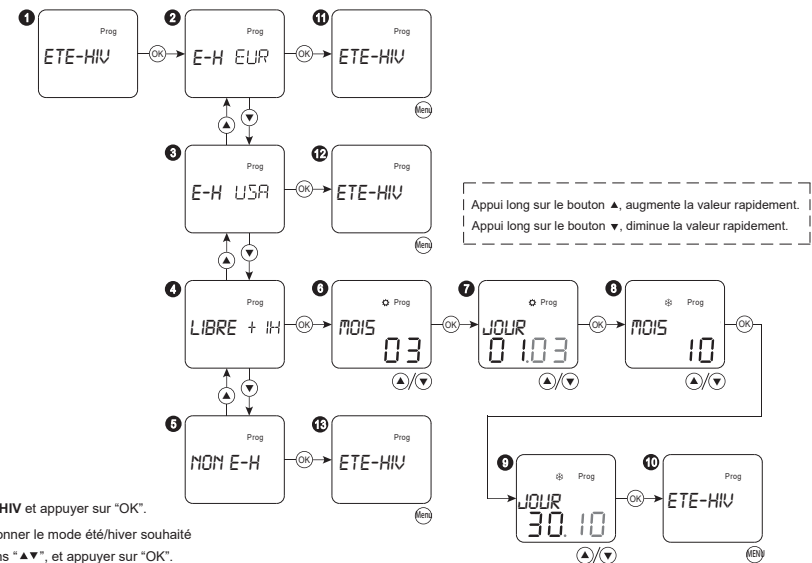

Appui long sur le bouton ▲, augmente la valeur rapidement.
Appui long sur le bouton ▼, diminue la valeur rapidement.

- 1 Sélectionner **ETE-HIV** et appuyer sur "OK".
- 2 3 4 5 Sélectionner le mode été/hiver souhaité à l'aide des boutons "▲▼", et appuyer sur "OK".
- 6 Régler le mois du début de l'heure d'été, et appuyer sur "OK".
- 7 Régler le jour du début de l'heure d'été, et appuyer sur "OK".
- 8 Régler le mois du début de l'heure d'hiver, et appuyer sur "OK".
- 9 Régler le jour du début de l'heure d'hiver, et appuyer sur "OK".
- 10 11 12 13 Retourner au dernier menu en appuyant sur "MENU".

Affichage	Fonction	Passage à l'heure d'été	Passage à l'heure d'hiver
E-H EUR	Été/hiver Europe	Dernier dimanche de mars	Dernier dimanche d'octobre
E-H USA	Été/hiver U.S.A	Second dimanche de mars	Premier dimanche de novembre
LIBRE + 1H	Été/hiver libre	Programme libre	Programme libre
NON E-H	Aucun été/hiver	Aucun	Aucun

□ Réinitialisation

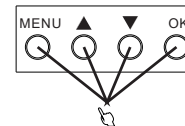

Appuyer simultanément sur les quatre boutons pendant 0.5 secondes pour réinitialiser automatiquement l'horloge, et restaurer les paramètres d'usine.

□ Combinaison de touches pour le mode manuel

○ Mode AUTO / MANUEL

Activer la marche temporaire ou l'arrêt temporaire (jusqu'à la prochaine commutation) en appuyant simultanément et brièvement (< 2 s) sur les boutons "▲▼", la commutation change d'état et passe en mode MANUEL. L'horloge indique le nouvel état de la commutation (ON ou OFF) et le symbole β apparaît.

Retourner en mode AUTO par un appui bref (< 2 s) sur les boutons "▲▼".

○ Mode PERM ON / PERM OFF

Passer en marche permanente ou arrêt permanent en appuyant simultanément sur les boutons "▲▼" pendant 2 secondes, la commutation passe en mode PERM ON / PERM OFF. A chaque appui de 2 secondes sur les boutons "▲▼", la commutation change d'état. L'horloge indique le nouvel état de la commutation (PERM ON ou PERM OFF) et le symbole β clignote.

Retourner en mode AUTO par un appui bref (< 2 s) sur les boutons "▲▼".

AUTO	Mode AUTO
MANUELLE	Mode MANUEL
PERM ON	Mode ON PERMANENT
PERM OFF	Mode OFF PERMANENT