

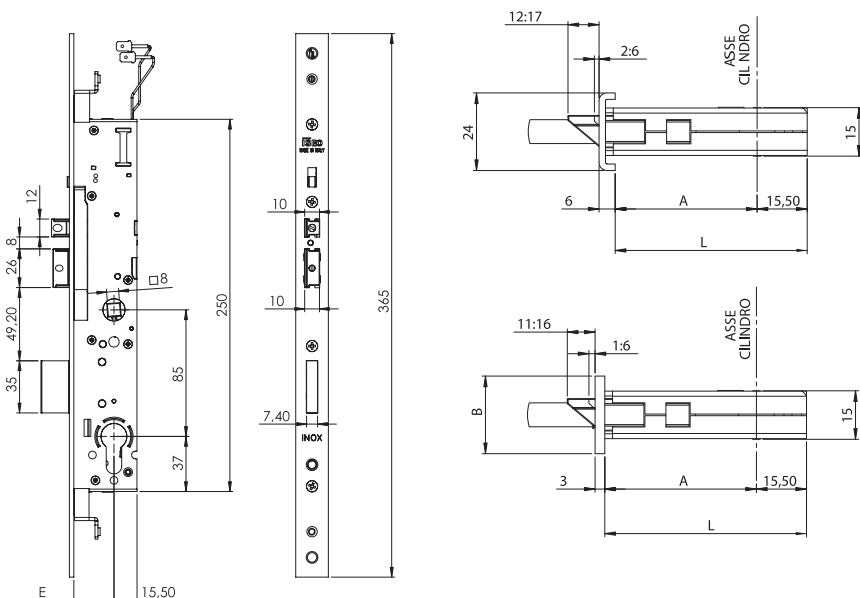

## Perforza Elettrica Interasse 85 mm



ENTRATA	A	L
25	18	33,5
30	23	38,5
35	28	43,5
40	33	48,5

ENTRATA	A	L	B
25	22	37,5	22
30	27	42,5	
35	32	47,5	
40	37	52,5	24
25	22	37,5	
30	27	42,5	
35	32	47,5	
40	37	52,5	

Elettroserratura da infilare per montanti, CHIUSURA TRIPLICE CON **CATENACCIO TRASLANTE**,

**12Vac/dc**, 860mA, 10W. Interasse mm **85**, cilindro a profilo europeo.

Aggancio aste a vite. Mandata da mm 20, scrocco e pistone di carica **reversibili e regolabili** 5 mm,

QUADRO MANIGLIA mm 8. Corpo serratura a cassa chiusa.

2 terminali in nylon per la versione a U.

Viti di fissaggio. Foglio istruzioni.

**Dispositivo antisfasatura. Frontale acciaio INOX.**

**LEVA** fermo a giorno sul frontale.

### Accessori abbinabili:

Deviatori laterali per chiusura alto/basso con aste, frontale 24x3 mm 720400322

Deviatori a gancio per chiusura alto/basso con aste, frontale 24x3 mm 720440322

Contropiastre regolabili 038630/31/32/33/34



Code

Min. ord.  
Confezione  
multipia  
Confezione  
singola

## Perforza Elettrica Interasse 85 mm

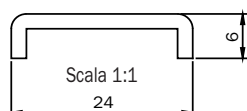

Frontale a U mm <b>365x24x6</b> in acciaio INOX. Entrata mm 25	<b>7295212528</b>	1	10	10
Frontale a U mm <b>365x24x6</b> in acciaio INOX. Entrata mm 30	<b>7295213028</b>	1	10	10
Frontale a U mm <b>365x24x6</b> in acciaio INOX. Entrata mm 35	<b>7295213528</b>	1	10	10
Frontale a U mm <b>365x24x6</b> in acciaio INOX. Entrata mm 40	<b>7295214028</b>	1	10	10

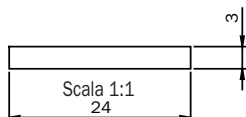

Frontale piatto mm <b>365x24x3</b> in acciaio INOX. Entrata mm 25	<b>7295112528</b>	1	10	10
Frontale piatto mm <b>365x24x3</b> in acciaio INOX. Entrata mm 30	<b>7295113028</b>	1	10	10
Frontale piatto mm <b>365x24x3</b> in acciaio INOX. Entrata mm 35	<b>7295113528</b>	1	10	10
Frontale piatto mm <b>365x24x3</b> in acciaio INOX. Entrata mm 40	<b>7295114028</b>	1	10	10

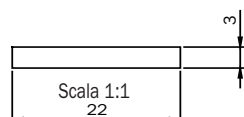

Frontale piatto mm <b>365x22x3</b> in acciaio INOX. Entrata mm 25	<b>7295142528</b>	1	10	10
Frontale piatto mm <b>365x22x3</b> in acciaio INOX. Entrata mm 30	<b>7295143028</b>	1	10	10
Frontale piatto mm <b>365x22x3</b> in acciaio INOX. Entrata mm 35	<b>7295143528</b>	1	10	10
Frontale piatto mm <b>365x22x3</b> in acciaio INOX. Entrata mm 40	<b>7295144028</b>	1	10	10