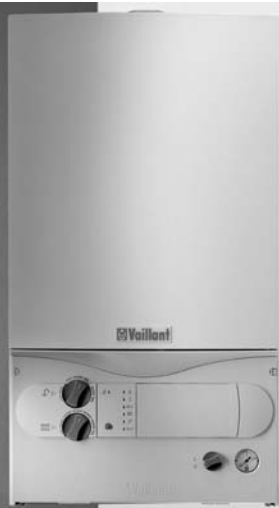

Notice d'installation • Installatievoorschriften • Installationsanleitung  
turboMAX pro

Appareil de chauffage mural à gaz

VUW BE 242/2-3 R3

Gaswandketel

Gas-Wandheizgerät

# Sommaire

<b>Remarques au sujet de la documentation</b> . . . . .	<b>5</b>	<b>6</b>	<b>Réglages en usine</b> . . . . .	<b>46</b>
Fixation et conservation des documentations . . . . .	5	6.1	Réglage de l'arrêt différé de la pompe . . . . .	46
Symboles utilisés . . . . .	5	6.2	Temporisation du chauffage . . . . .	46
Garantie d'usine . . . . .	5	6.3	Réglage du commutateur de la pompe . . . . .	48
		6.4	Réglage du débit d'eau chaude . . . . .	50
<b>1 Description de l'appareil</b> . . . . .	<b>7</b>	<b>7</b>	<b>Inspection et entretien</b> . . . . .	<b>52</b>
1.1 Vue d'ensemble du modèle . . . . .	7	7.1	Pièces de rechange . . . . .	52
1.2 Plaque signalétique . . . . .	8	7.2	Intervalles d'inspection . . . . .	52
1.3 Identification CE . . . . .	8	7.3	Consignes de sécurité . . . . .	52
1.4 Usage conforme . . . . .	8	7.4	Contrôles . . . . .	52
		7.5	Nettoyage du brûleur et de l'échangeur	
<b>2 Consignes de sécurité / Prescriptions</b> . . . . .	<b>10</b>		primaire . . . . .	54
2.1 Consignes de sécurité . . . . .	10	7.6	Nettoyage de l'échangeur secondaire . . . . .	54
2.2 Prescriptions . . . . .	10	7.7	Remplir la chaudière . . . . .	56
		7.8	Vider la chaudière . . . . .	56
<b>3 Installation</b> . . . . .	<b>13</b>	7.9	Essai de fonctionnement . . . . .	56
3.1 Remarques préalables . . . . .	13	<b>8</b>	<b>Dépistage des anomalies</b> . . . . .	<b>58</b>
3.2 Lieu d'installation . . . . .	13	<b>9</b>	<b>Données techniques</b> . . . . .	<b>59</b>
3.3 Contenu de la livraison . . . . .	16			
3.4 Gabarit de montage . . . . .	17			
3.5 Espaces de montage nécessaires et les				
dimensions de l'appareil . . . . .	18			
3.6 Dimensions de raccordement . . . . .	19			
3.7 Suspension de l'appareil . . . . .	20			
3.8 Raccord de gaz . . . . .	20			
3.9 Raccord d'eau froide et d'eau chaude . . . . .	22			
3.10 Départ et retour chauffage . . . . .	24			
3.11 Conduit d'amenée d'air frais/d'évacuation				
de gaz de combustion . . . . .	24			
3.12 Raccord électrique . . . . .	26			
3.13 Préparation à la mise en service . . . . .	32			
3.14 Démontage de l'habillage de l'appareil . . . . .	34			
3.15 Montage d l'habillage de l'appareil . . . . .	34			
<b>4 Réglage du gaz</b> . . . . .	<b>36</b>			
4.1 Réglage en usine du gaz . . . . .	36			
4.2 Contrôle de la pression de raccordement				
(pression de gaz dynamique) . . . . .	36			
<b>5 Contrôle du fonctionnement</b> . . . . .	<b>42</b>			
5.1 Procédure . . . . .	42			
5.2 Eau chaude . . . . .	42			
5.3 Chauffage . . . . .	42			
5.4 Remise à l'utilisateur . . . . .	44			

<b>Aanwijzingen bij de documentatie</b> .....	<b>5</b>	<b>6</b>	<b>Fabrieksinstellingen</b> .....	<b>47</b>
Aanbrengen en bewaren van de documentatie .....	5	6.1	Nadraaitijd van de pomp instellen .....	47
Gebruikte symbolen .....	5	6.2	Vertragingstijd (spertijd) verwarming instellen .....	47
Fabrieksgarantie .....	5	6.3	Pompschakelaar instellen .....	49
		6.4	Warmwaterhoeveelheid instellen .....	51
<b>1 Beschrijving van het apparaat</b> .....	<b>7</b>	<b>7</b>	<b>Controle en onderhoud</b> .....	<b>53</b>
1.1 Typeoverzicht .....	7	7.1	Wisselstukken .....	53
1.2 Kenplaatgegevens .....	8	7.2	Controle-intervallen .....	53
1.3 CE-markering .....	8	7.3	Veiligheidsinstructies .....	53
1.4 Doelmatig gebruik .....	8	7.4	Controles .....	53
		7.5	Reiniging van brander en primaire warmtewisselaar .....	55
<b>2 Veiligheidsinstructies/Voorschriften</b> .....	<b>11</b>	7.6	Reiniging van de secundaire warmte- wisselaar .....	55
2.1 Veiligheidsinstructies .....	11	7.7	Verwarmingscircuit van de wandketel vullen .....	57
2.2 Voorschriften .....	11	7.8	Verwarmingscircuit van de wandketel ledigen	57
		7.9	Veiligheidscontrole's uitvoeren .....	57
<b>3 Installatie</b> .....	<b>14</b>	<b>8</b>	<b>Storings sleutel</b> .....	<b>58</b>
3.1 Opmerkingen .....	14	<b>9</b>	<b>Technische gegevens</b> .....	<b>60</b>
3.2 Opstellingsplaats .....	14			
3.3 Omvang van de levering .....	16			
3.4 Montagesjabloon .....	17			
3.5 Vereiste vrije montageruimte en afmetingen van de gaswandketel .....	18			
3.6 Aansluitingen .....	19			
3.7 Wandketel monteren .....	21			
3.8 Gas aansluiting .....	21			
3.9 Koud- en warmwater-aansluiting .....	23			
3.10 Monteren van de vertrek en retouraans- luiting verwarming .....	25			
3.11 VGA/VLT-systeem (Verbrandingsgasafvoer/ Verbrandingsluchttoevoer) .....	25			
3.12 Elektrische aansluiting .....	27			
3.13 Ingebruikname voorbereiden .....	33			
3.14 Ommanteling verwijderen .....	35			
3.15 Ommanteling van de gas-wandketel aanbrengen .....	35			
<b>4 Gasinstelling</b> .....	<b>37</b>			
4.1 Gaszijdige fabrieksinstelling .....	37			
4.2 Controle van de voedingsdruk (dynamische gasdruk) .....	37			
<b>5 Functiecontrole</b> .....	<b>43</b>			
5.1 Werkwijze .....	43			
5.2 Warmwater .....	43			
5.3 Verwarming .....	43			
5.4 Overhandiging aan de gebruiker .....	45			

# Inhaltsverzeichnis

<b>Hinweise zur Dokumentation</b> .....	<b>6</b>	<b>6</b>	<b>Werkseinstellungen</b> .....	<b>47</b>
Anbringung und Aufbewahrung der Unterlagen ....	6	6.1	Pumpennachlaufzeit einstellen .....	47
Verwendete Symbole .....	6	6.2	Wiedereinschaltsperr für Heizbetrieb .....	47
Werksgarantie .....	6	6.3	Pumpenschalter einstellen .....	49
		6.4	Warmwassermenge einstellen (nur VUW) ....	51
<b>1 Gerätebeschreibung</b> .....	<b>7</b>	<b>7</b>	<b>Inspektion und Wartung</b> .....	<b>53</b>
1.1 Typenübersicht .....	7	7.1	Ersatzteile .....	53
1.2 Typenschild .....	9	7.2	Inspektionsintervalle .....	53
1.3 CE-Kennzeichnung .....	9	7.3	Sicherheitshinweise .....	53
1.4 Bestimmungsgemäße Verwendung .....	9	7.4	Kontrollen .....	53
		7.5	Reinigung von Brenner und Primärwärmetauscher .....	55
<b>2 Sicherheitshinweise/Vorschriften</b> .....	<b>12</b>	7.6	Reinigung des Sekundärwärmetauschers (VUW)	55
2.1 Sicherheitshinweise .....	12	7.7	Gerät heizungsseitig füllen (VUW-Gerät) ....	57
2.2 Vorschriften .....	12	7.8	Gerät heizungsseitig entleeren .....	57
		7.9	Probetrieb .....	57
<b>3 Installation</b> .....	<b>15</b>	<b>8</b>	<b>Störungssuche</b> .....	<b>58</b>
3.1 Vorbemerkungen .....	15	<b>9</b>	<b>Technische Daten</b> .....	<b>61</b>
3.2 Aufstellungsort .....	15			
3.3 Lieferumfang .....	16			
3.4 Montageschablone .....	17			
3.5 Erforderliche Montagefreiräume und Geräte - abmessungen .....	18			
3.6 Anschlussabmessungen .....	19			
3.7 Gerät aufhängen .....	21			
3.8 Gasanschluss .....	21			
3.9 Kalt- und Warmwasseranschluss .....	23			
3.10 Heizungsvorlauf und Heizungsrücklauf .....	25			
3.11 Luft-/Abgasführung .....	25			
3.12 Elektroanschluss .....	27			
3.13 Inbetriebnahme vorbereiten .....	33			
3.14 Geräteverkleidung abnehmen .....	35			
3.15 Geräteverkleidung anbringen .....	35			
<b>4 Gaseinstellung</b> .....	<b>38</b>			
4.1 Werkseitige Gaseinstellung .....	38			
4.2 Überprüfung des Anschlussdruckes (Gasfließdruck) .....	38			
<b>5 Funktionsprüfung</b> .....	<b>43</b>			
5.1 Vorgehensweise .....	43			
5.2 Warmwasser .....	43			
5.3 Heizung .....	43			
5.4 Übergabe an den Benutzer .....	45			

## Remarques au sujet de la documentation

Les remarques suivantes vous permettent de vous orienter dans toute la documentation.

Outre cette notice d'installation et de maintenance, d'autres documentations sont également valables.

**Nous ne saurions être responsables des dommages découlant du non-respect des présentes instructions!**

### Fixation et conservation des documentations

Mettez à la disposition de l'exploitant de l'installation ces notices d'installation et de maintenance ainsi que les outils de travail. Ce dernier prend en charge la conservation des documentations et des outils de travail afin de les garder à portée de main en cas de besoin.

### Symboles utilisés

Respectez lors de l'installation de l'appareil les consignes de sécurité dans cette notice d'installation!



#### Danger!

**Danger immédiat pour la santé et la vie de l'utilisateur !**



#### Attention!

**Situation potentiellement dangereuse pour le produit et l'environnement !**



#### Remarque!

**Informations et remarques utiles.**

- Ce symbole indique une activité nécessaire.

### Garantie d'usine

Une garantie d'usine est accordée au propriétaire de l'appareil dans les conditions spécifiées dans les notices d'utilisation. Les travaux effectués pendant la période de garantie doivent en principe uniquement être effectués par notre service après-vente. Par conséquent, nous ne pouvons vous rembourser les frais découlant de l'exécution de travaux sur l'appareil pendant la période de garantie que sur présentation d'un ordre correspondant et s'il s'agit d'un cas prévu par la garantie.

## Aanwijzing inzake de documentatie

De navolgende aanwijzingen zijn een leidraad door de totale toesteldocumentatie.

Dit geldt voor zowel deze installatiehandleiding als ook voor de bijbehorende bedieningshandleiding.

**Voor schade die ontstaat door het niet in acht nemen van deze handleiding, aanvaarden wij geen aansprakelijkheid!**

### Documenten afhandeling

Gelieve deze installatie- en onderhoudshandleiding en de hulpmiddelen te overhandigen aan de exploitant van de installatie. Deze zorgt er dan voor dat de handleidingen en hulpmiddelen bewaard worden en indien nodig beschikbaar zijn.

### Gebruikte symbolen

Gelieve bij de installatie van het apparaat de veiligheidsinstructies in deze installatiehandleiding in acht te nemen.



#### Gevaar!

**Onmiddellijk gevaar voor lijf en leven!**



#### Opgelet!

**Mogelijke gevaarlijke situatie voor product en milieu!**



#### Aanwijzing!

**Nuttige informatie en aanwijzingen.**

- Dit symbool staat voor een noodzakelijke handeling.

### Fabrieksgarantie

Wij geven de eigenaar van het apparaat een fabrieksgarantie onder de in de bedieningsvoorschriften genoemde voorwaarden. Garantiewerkzaamheden worden in principe alleen uitgevoerd door onze klantendienst. Wij kunnen u daarom eventuele kosten die voor u zijn ontstaan bij de uitvoering van werkzaamheden aan het apparaat tijdens de garantieperiode, alleen dan vergoeden als wij u een dergelijke opdracht hebben gegeven en het een garantiegeval betreft.

## Hinweise zur Dokumentation

Die folgenden Hinweise sind ein Wegweiser durch die Gesamtdokumentation.

In Verbindung mit dieser Installations- und Wartungsanleitung sind weitere Unterlagen gültig.

**Für Schäden, die durch Nichtbeachtung dieser Anleitungen entstehen, übernehmen wir keine Haftung.**

### Anbringung und Aufbewahrung der Unterlagen

Geben Sie bitte diese Installations- und Wartungsanleitung sowie die Hilfsmittel an den Anlagenbetreiber weiter. Dieser übernimmt die Aufbewahrung, damit die Anleitungen und Hilfsmittel bei Bedarf zur Verfügung stehen.

### Verwendete Symbole

Beachten Sie bitte bei der Installation des Gerätes die Sicherheits-Hinweise in dieser Installationsanleitung!



#### **Gefahr!**

**Unmittelbare Gefahr für Leib und Leben!**



#### **Achtung!**

**Mögliche gefährliche Situation für Produkt und Umwelt!**



#### **Hinweis!**

**Nützliche Informationen und Hinweise.**

- Symbol für eine erforderliche Aktivität

### Werksgarantie

Dem Eigentümer des Gerätes räumen wir eine Werksgarantie zu den in der Garantiekarte genannten Bedingungen ein.

Garantiarbeiten werden grundsätzlich nur von unserem Werkskundendienst ausgeführt.

Wir können Ihnen daher etwaige Kosten, die Ihnen bei der Durchführung von Arbeiten an dem Gerät während der Garantiezeit entstehen, nur dann erstatten, falls wir Ihnen einen entsprechenden Auftrag erteilt haben und es sich um einen Garantiefall handelt.

## 1 Description de l'appareil

### 1.1 Vue d'ensemble du modèle

Appareil	Pays de destination (selon ISO 3166)	Catégorie d'agrément	Type de gaz	Plage de puissance nominale P (kW)	Puissance eau chaude P <sub>w</sub> (kW)
VUW BE 242/2-3	BE (Belgique)	I <sub>2E+</sub> ; I <sub>3+</sub>	2E+ - G20/25 3+ - G 30/31	8,9 - 24,0	24,0

Tab. 1.1 Vue d'ensemble du modèle

## 1 Beschrijving van het apparaat

### 1.1 Typeoverzicht

Toestel	Bestemming (volgens ISO 3166)	Categorie	Gassort	Nominaal vermogensbereik P (kW)	Nominaal vermogen warmwaterproductie P <sub>w</sub> (kW)
VUW BE 242/2-3	BE (België)	I <sub>2E+</sub> ; I <sub>3+</sub>	2E+ - G20/25 3+ - G 30/31	8,9 - 24,0	24,0

Tab. 1.1 Typeoverzicht

## 1 Gerätebeschreibung

### 1.1 Typenübersicht

Gerät	Bestimmungsland (Bezeichnungen nach ISO 3166)	Zulassungskategorie	Gasart	Nennwärmeleistungsbereich P (kW)	Warmwasserleistung/Speicherladeleistung (kW)
VUW BE 242/2-3	BE (Belgien)	I <sub>2E+</sub> ; I <sub>3+</sub>	2E+ - G20/25 3+ - G 30/31	8,9 - 24,0	24,0

Tab. 1.1 Typenübersicht

# 1 Description de l'appareil - Beschrijving van het apparaat

## 1.2 Plaque signalétique

La plaque signalétique se trouve au dos du tableau de commande.

## 1.3 Identification CE

Avec l'identification CE, il est attesté que les appareils sont conformes aux exigences élémentaires de la directive sur les appareils à gaz (directive 90/396/CEE du Comité) et de la directive sur la compatibilité électromagnétique (directive 89/336/CEE du Comité). Les appareils sont conformes aux exigences élémentaires de la directive relative au rendement (directive 92/42/CEE du Comité).

## 1.4 Usage conforme

Les appareils turboMAX pro de Vaillant sont construits selon les règles de l'art et le niveau actuel de la technique, ainsi qu'en respectant les règles reconnues de la sécurité technique. Toutefois, une utilisation incorrecte ou non conforme peut être à l'origine d'un risque pour la santé, voire la vie de l'utilisateur ou de tierces personnes et / ou avoir des répercussions négatives sur le fonctionnement des appareils et d'autres valeurs matérielles. Les appareils sont prévus pour servir de générateurs de chaleur pour des installations de chauffage central à eau chaude en circuit fermé, ainsi que pour la préparation de l'eau chaude. Un autre usage ou un usage qui en découle est considéré comme non conforme à la destination première de l'appareil. Le fabricant/ fournisseur rejette toute responsabilité pour des blessures corporelles et/ou des dommages matériels résultant d'un usage non conforme. La responsabilité incombe dans son intégralité à l'utilisateur. Fait également partie d'un usage conforme le respect des instructions de service et d'installation, ainsi que des conditions d'inspection et de maintenance.

## 1.2 Kenplaatgegevens

De kenplaatgegevens bevinden zich op de achterwand van het bedieningsbord.

## 1.3 CE-markering

De CE-markering geeft aan dat het toestel voldoet aan de volgende eisen: Richtlijn voor Gastoestellen 90/396/EWG.  
Rendementsrichtlijn 92/42/EWG  
EMC-richtlijn 89/336/EEG.

## 1.4 Doelmatig gebruik

De Vaillant turboMAX pro wandketel is gebouwd volgens de stand der techniek en de erkende veiligheidsvoorschriften. Niettemin kan bij ondeskundig of niet doelmatig gebruik gevaar ontstaan voor de gebruiker of kan er schade aan de wandketel en andere materiële constructies ontstaan. De wandketel is speciaal ontwikkeld als warmtebron voor gesloten centrale verwarmingsinstallaties op water en de warmwaterbereiding. De wandketel mag voor geen enkel andere toepassing gebruikt worden. Voor hieruit resulterende schade is de producent/leverancier niet aansprakelijk. Het risico draagt alleen de gebruiker. Tot het doelmatig gebruik hoort ook het in acht nemen van de bedienings- en installatievoorschriften en het naleven van de controle- en onderhoudsvoorwaarden.



## 1.2 Typenschild

Das Typenschild befindet auf der Rückseite des Schaltkastens.

## 1.3 CE-Kennzeichnung

Mit der CE-Kennzeichnung wird dokumentiert, dass die Geräte gemäß der Typenübersicht die grundlegenden Anforderungen der Gasgeräte-Richtlinie (Richtlinie 90/396/EWG des Rates) und der EU-Richtlinie über die elektromagnetische Verträglichkeit (Richtlinie 89/336/EWG des Rates) erfüllen. Die Geräte erfüllen die grundlegenden Anforderungen der Wirkungsgradrichtlinie (Richtlinie 92/42/EWG des Rates).

## 1.4 Bestimmungsgemäße Verwendung

Die Vaillant turboMAX pro Geräte sind nach dem Stand der Technik und den anerkannten sicherheitstechnischen Regeln gebaut. Dennoch können bei unsachgemäßer oder nicht bestimmungsgemäßer Verwendung Gefahren für Leib und Leben des Benutzers oder Dritter bzw. Beeinträchtigungen der Geräte und anderer Sachwerte entstehen.

Die Geräte sind als Wärmeerzeuger für geschlossene Warmwasser-Zentralheizungsanlagen und die Warmwasserbereitung vorgesehen. Eine andere oder darüber hinausgehende Benutzung gilt als nicht bestimmungsgemäß. Für hieraus resultierende Schäden haftet der Hersteller/Lieferant nicht. Das Risiko trägt allein der Anwender.

Zur bestimmungsgemäßen Verwendung gehört auch das Beachten der Bedienungs- und Installationsanleitung und die Einhaltung der Inspektions- und Wartungsbedingungen.

### 2 Consignes de sécurité / Prescriptions

Avant de procéder à l'installation de l'appareil, il convient d'en informer l'entreprise locale de l'alimentation du gaz et un ramoneur agréé.

L'installation, la première mise en service et l'entretien de votre appareil doit être effectuée par un professionnel qualifié conformément aux textes réglementaires, selon les règles de l'art et les directives en vigueur.

#### 2.1 Consignes de sécurité

L'air de combustion amené à l'appareil ne doit pas contenir de substances chimiques, contenant par ex. du fluor, du chlore ou du soufre. Les aérosols, les solvants ou les détergents, les peintures et les colles peuvent contenir de telles substances susceptibles de provoquer dans le pire des cas de la corrosion lors du fonctionnement de l'appareil, également dans l'installation d'écoulement des gaz brûlés.

Dans une zone d'activités telles qu'un salon de coiffure, des ateliers de menuiserie ou de peinture, des entreprises de nettoyage, etc., en cas de fonctionnement dépendant ou indépendant de l'air ambiant, il convient d'utiliser un local séparé d'implantation permettant de garantir techniquement une alimentation de l'air de combustion exempte de ces substances chimiques.

Pour l'installation de l'écoulement de l'air et des gaz brûlés, seuls les accessoires Vaillant adéquats doivent être utilisés.

Il n'est pas nécessaire de respecter une distance entre l'appareil et les composants en matériaux combustibles (distance minimale du mur 5 mm) puisque la température ne devient pas supérieure à la température maximale admise de 85° C avec la puissance nominale de chauffage de l'appareil.

En cas d'installations de chauffage fermées, il est nécessaire de monter une soupape de sécurité homologuée correspondant à la puissance calorifique.

#### Remarques importantes pour les appareils à gaz liquide:

Lors d'une nouvelle installation de l'installation, la purge de la cuve de gaz liquide est nécessaire. Le fournisseur de gaz liquide est en principe responsable de la purge correcte de la cuve.

Avant d'installer l'appareil, assurez-vous que la cuve de gaz a été purgée. Une cuve mal purgée peut entraîner des problèmes d'allumage. Dans ce cas, adressez-vous en premier lieu à la société chargée de remplir la cuve. Collez l'autocollant ci-joint (qualité propane) de manière bien visible sur la cuve ou sur le logement des bouteilles, si possible à proximité de la tubulure de remplissage.

#### En cas d'installation enterrée:

Pour les installations dans des locaux enterrés, les réglementations locales doivent être respectées.



#### Attention!

**En serrant ou en dévissant les raccords à vis, toujours utiliser les clés à fourche adéquats (clés à fourche simple) (pas d'arrache-tuyaux, de prolongateurs, etc.).**

**Une utilisation incorrecte et/ou un outil inadéquat peut entraîner des dommages (par ex. sortie de gaz ou d'eau)!**

#### 2.2 Prescriptions

L'installation de votre appareil doit être conforme aux textes réglementaires, selon les règles de l'art les directives en vigueur, notamment:

- Les directives existantes de la compagnie d'eau et les directives BelgAqua.
- Les normes NBN concernant l'alimentation en eau potable sous lequel l'NBN E 29 - 804.
- La norme Belge NBN D 51 - 003 pour des installations alimentées en gaz combustible plus léger que l'air.
- Les normes NBN pour appareils électro-ménagers, notamment:
  - NBN C 73-335-30,
  - NBN C 73-335-35,
  - NBN 18-300,
  - NBN 92-101 ... etc.
- Les directives ARAB.

Il n'est pas nécessaire de respecter une certaine distance minimale entre l'appareil et des parties de construction en matériaux inflammables puisque la puissance calorifique nominale de l'appareil n'engendre pas de température supérieure à la limite maximale admissible de 85 °C. L'installateur doit vérifier les raccords hydrauliques et gaz au niveau d'étanchéité de l'appareil et de l'installation.

## 2 Veiligheidsinstructies/Voorschriften

Voor de installatie van het apparaat moeten het plaatselijke gasdistributiebedrijf en de lokale schoorsteenveger geïnformeerd worden.

De plaatsing, installatie en eerste ingebruikname van de Vaillant gaswandketel turboMAX pro mag enkel uitgevoerd worden door een erkend installateur die, onder zijn verantwoordelijkheid de bestaande normen en de installatievoorschriften naleeft.

### 2.1 Veiligheidsinstructies

De verbrandingslucht die naar het apparaat wordt geleid moet vrij zijn van chemische stoffen, die b.v. fluor, chloor of zwavel bevatten. Sprays, oplos- of reinigingsmiddelen, verf en lijm kunnen zulke stoffen bevatten die bij gebruik van het apparaat in het ongunstigste geval tot corrosie, ook in de gasafvoerinstallatie, kunnen leiden.

In ambacht en industrie, zoals in kapperszaken, verf- of schrijnwerkplaatsen enz., moet bij bedrijfswijze afhankelijk of onafhankelijk van de ruimtelucht altijd een aparte opstellingsruimte gebruikt worden waardoor een toevoer van verbrandingslucht technisch vrij van chemische stoffen gegarandeerd wordt.

Voor de installatie van de lucht-/gasafvoergeleiding mag alleen het bijhorende Vaillant toebehoren gebruikt worden.

Een afstand van het apparaat tot constructieonderdelen uit brandbare materialen is niet vereist (minimum afstand tot de wand 5 mm) omdat bij de nominale verwarmingscapaciteit van het apparaat hier geen hogere temperatuur optreedt dan de toegelaten temperatuur van 85 °C.

Bij gesloten verwarmingsinstallaties moet een voor de bouwwijze toegelaten en voor de verwarmingscapaciteit geschikte veiligheidsklep ingebouwd worden.

### Belangrijke instructies voor apparaten die werken met vloeibaar gas

Bij de nieuwe installatie van de installatie moet de tank voor vloeibaar gas ontvlucht worden. Voor de reglementaire ontvluchting van de tank is in principe de leverancier van het vloeibaar gas verantwoordelijk.

Vergewis u er bijtijds voor de installatie van het apparaat van dat de gastank ontvlucht is. Bij een slecht ontvluchte tank kunnen er ontstekingsproblemen ontstaan. Wend u in dit geval in eerste instantie tot diegene die de tank vult.

Kleef de meegeleverde tanksticker (propaanqualiteit) goed zichtbaar op de tank resp. op de flessenkast, indien mogelijk in de buurt van de vulopening.

### Installatie onder de begane grond:

Bij installatie onder de begane grond moeten de plaatselijke voorschriften in acht worden genomen.



### Opgelet!

**Bij het aandraaien of losdraaien van schroefverbindingen in principe passende gaffelsleutels (muilsleutels) gebruiken (geen buistangen, verlengingen enz.).**

**Ondeskundig gebruik en/of ongeschikt gereedschap kan schade veroorzaken (b.v. gas- of waterlekken)!**

### 2.2 Voorschriften

Deze handleiding moet aan de gebruiker overhandigd worden.

De installatie dient uitgevoerd te worden in overeenstemming met de volgende normen, voorschriften en richtlijnen:

- Alle bestaande voorschriften van de plaatselijke watermaatschappij en de Belgaqua-voorschriften.
- Alle NBN-voorschriften in verband met drinkwatervoorziening en reglementen waaronder de NBN E 29-804.
- De Belgische norm NBN D 51-003 voor brandstoffen lichter dan lucht.
- Alle NBN-voorschriften voor elektro-huishoudelijke toestellen m.a.w.:
  - NBN C 73-335-30,
  - NBN C 73-335-35,
  - NBN 18-300,
  - NBN 92-101 ... enz.
- De ARAB-voorschriften.

Het is niet noodzakelijk om een minimale afstand te respecteren tussen de wandketel en mogelijke brandbare schutsels of muren, daar de maximale oppervlakte-temperatuur niet hoger dan 85 °C kan oplopen. Bij de eerste in bedrijfstelling moet de installateur zowel de gas- als de wateraansluitingen van de installatie en het toestel op ondichtheden te controleren.

### 2 Sicherheitshinweise/Vorschriften

Vor der Installation des Gerätes sind das örtliche Gasversorgungsunternehmen und der Bezirks-Schornsteinfegermeister zu informieren. Die Installation des Gerätes darf nur von einem anerkannten Fachmann durchgeführt werden. Dieser übernimmt auch die Verantwortung für die ordnungsgemäße Installation und Inbetriebnahme.

#### 2.1 Sicherheitshinweise

Die Verbrennungsluft, die zum Gerät geführt wird, muss frei von chemischen Stoffen sein, die z. B. Fluor, Chlor oder Schwefel enthalten. Sprays, Lösungs- oder Reinigungsmittel, Farben und Klebstoffe können derartige Stoffe enthalten, die beim Betrieb des Gerätes im ungünstigsten Fall zu Korrosion, auch in der Abgasanlage, führen können.

Im gewerblichen Bereich, wie Friseursalon, Lackier- oder Schreinerwerkstätten, Reinigungsbetrieben etc. sollte bei raumluftabhängiger oder raumluftunabhängiger Betriebsweise immer ein separater Aufstellungsraum genutzt werden, durch den eine Verbrennungsluftversorgung technisch frei von chemischen Stoffen gewährleistet wird.

Für die Installation der Luft-/Abgasführung dürfen nur die entsprechenden Vaillant Zubehöre verwendet werden.

Ein Abstand des Gerätes von Bauteilen aus brennbaren Baustoffen ist nicht erforderlich (Mindestabstand von der Wand 5 mm), da bei Nennwärmeleistung des Gerätes hier keine höhere Temperatur auftritt als die zulässige Temperatur von 85 °C.

Bei geschlossenen Heizungsanlagen muß ein bauartzugelassenes, der Wärmeleistung entsprechendes Sicherheitsventil eingebaut werden.

#### Wichtige Hinweise für Flüssiggas-Geräte

Bei der Neuinstallation der Anlage ist die Entlüftung des Flüssiggastankes erforderlich. Für die ordnungsgemäße Entlüftung des Tankes ist grundsätzlich der Flüssiggaslieferant verantwortlich.

Überzeugen Sie sich frühzeitig vor der Installation des Gerätes davon, dass der Gastank entlüftet ist. Bei schlecht entlüftetem Tank kann es zu Zündproblemen kommen. Wenden Sie sich in diesem Fall zuerst an den Befüller des Tankes.

Kleben Sie den beiliegenden Tankaufkleber (Propanqualität) gut sichtbar auf den Tank bzw. den Flaschenschrank, möglichst in die Nähe des Füllstutzens.

#### Installation unter Erdgleiche:

Bei der Installation in Räumen unter Erdgleiche sind die örtlichen Bestimmungen zu beachten.



#### Achtung!

**Beim Anziehen oder Lösen von Schraubverbindungen grundsätzlich passende Gabelschlüssel (Maulschlüssel) verwenden (keine Rohrzangen, Verlängerungen usw.). Unsachgemäßer Einsatz und/oder ungeeignetes Werkzeug kann zu Schäden führen (z.B. Gas- oder Wasseraustritt)!**

#### 2.2 Vorschriften

Insbesondere verweisen wir auf die folgenden Vorschriften, Richtlinien, Normen und Regeln:

- Die Vorschriften der Wasserversorgungsunternehmen sowie die Vorschriften der Belgaqua,
- Die belgischen Normen NBN zur Ausführung von Trinkwasserleitungen NBN E 29 - 804,
- Die belgische Norm NBN D 51 - 003, Installationen für brennbare Gase, leichter als Luft, in Leitungsnetzen.
- Die Normen zu Elektrogeräten:
  - NBN C 73-335-30,
  - NBN C 73-335-35,
  - NBN 18-300,
  - NBN 92-101 ... usw.
- Die ARAB-Vorschriften.

Die Installation muß fachgerecht und vorschriftsmäßig durchgeführt werden. Bei der Erstinbetriebnahme ist die Anlage gas- und wasserseitig auf Dichtheit zu überprüfen.

Ein Seitenabstand des Gerätes von Bauteilen aus brennbaren Baustoffen bzw. mit brennbaren Bestandteilen ist nicht erforderlich, da bei Nennwärmeleistung des Gerätes hier eine niedrigere Temperatur auftritt als die zulässige Temperatur von 85 °C.

## 3 Installation

### 3.1 Remarques préalables

---

**Attention!**  
L'installation et la première mise en service doivent être effectuées uniquement par un installateur agréé également responsable du respect des prescriptions, des règles et des directives en vigueur.

---

**Attention!**  
N'ajoutez pas d'antigel à l'eau de chauffage!

L'ajout d'antigel à l'eau de chauffage peut affecter les joints et ainsi provoquer l'apparition de bruits en mode chauffage. Dans ce cas, Vaillant se dégage de toute responsabilité (y compris pour les dommages éventuels). Veuillez informer l'utilisateur sur ce qu'il doit faire pour protéger l'appareil du gel.

---

**Attention!**  
Rincez soigneusement l'installation de chauffage avant de raccorder l'appareil!

Vous enlèverez ainsi les résidus tels que les perles de soudage, la calamine, le chanvre, le lut, la rouille, la saleté, etc. des tuyaux. Sinon, ces matières peuvent se déposer dans l'appareil et provoquer des dysfonctionnements.

### 3.2 Lieu d'installation

Lors du choix du lieu d'installation, respectez les consignes de sécurité suivantes:

---

**Attention!**  
N'installez pas l'appareil dans des locaux exposés au gel!

Il n'est pas nécessaire de respecter une certaine distance entre l'appareil et les éléments en matériaux combustibles car l'appareil n'atteint pas une température supérieure à 85 °C à la puissance calorifique nominale.

---

**Attention!**  
N'installez pas l'appareil dans des pièces exposées à des vapeurs ou à des poussières agressives!

L'air de combustion de l'appareil ne doit pas contenir de produits contenant par exemple des vapeurs au fluor, au chlore, à la soude, etc. (provenant par exemple de vapeurs de vaporisateurs, de solvants ou de produits de nettoyage, de peinture, de colles ou d'essence). Lors du fonctionnement de l'appareil, ces produits peuvent être à l'origine de corrosion dans l'appareil et dans l'installation d'évacuation des gaz de fumés.

Ces produits ne doivent par conséquent pas être entreposés dans la pièce dans laquelle l'appareil est installé. Dans le domaine professionnel (par exemple salons de coiffure, ateliers de peinture ou de menuiserie, etc.), une pièce séparée doit être utilisée afin de garantir une alimentation en air de combustion exempte des produits mentionnés ci-dessus sur le plan technique.

## 3 Installatie

### 3 Installatie

#### 3.1 Opmerkingen



**Opgelet!**

De plaatsing, installatie en eerste ingebruikname van de Vaillant gaswandketel turboMAX pro mag enkel uitgevoerd worden door een erkend installateur die, onder zijn verantwoordelijkheid de bestaande normen en de installatievoorschriften naleeft.



**Opgelet!**

Aan het cv-water geen antivriesmiddelen toevoegen!

Door het toevoegen van een antivriesmiddel aan de verwarmingsinstallatie kunnen er zich ondichtheidsproblemen voordoen aan dichtingen en kunnen er geluiden ontstaan tijdens de werking van de centrale verwarming. Hiervoor kan Vaillant geen verantwoordelijkheid dragen (inclusief de mogelijke ontstaande schade). Informeer de gebruiker over de handelwijze ten aanzien van vorstbeveiliging.



**Opgelet!**

Spoel de cv-installatie zorgvuldig vooraleer de gaswandketel aan te sluiten!

Hierdoor verwijdert u resten zoals lasparels, hamerslagen, kemp, vet, roest, allerlei onreinheden e.d. uit de leidingen. Zoniet kunnen deze onreinheden zich in de gaswandketel afzetten en tot storingen leiden.

#### 3.2 Opstellingsplaats

Gelieve bij de keuze van de opstellingsplaats rekening te houden met de volgende veiligheidsinstructies:



**Opgelet!**

Plaats de wandketel uitsluitend in een vorstvrije ruimte!

De gaswandketel dient niet beschermd te worden t.o.v. een onontvlambare muur of schutzel daar de oppervlaktetemperatuur niet hoger oploopt dan 85 °C.



**Opgelet!**

Installeer de wandketel niet in ruimtes met agressieve dampen of veel stof!

De lucht nodig voor de verbranding moet vrij zijn van chemische stoffen zoals: fluor, chloor, zwavel (bv.: kapsalon). Sprays, oplos- en reinigingsmiddelen, verven, lijmen, enz... bevatten substanties, die bij de werking van de gasketel, het corrosieproces doen versnellen zowel in de ketel als in de schoorsteen. Bij beroepsmatig gebruik (b.v. kapsalons, lak- of timmerfabrieken, reinigingsbedrijven e.d.) moet een aparte opstel-ingsruimte worden voorzien om een verbrandingsluchttoevoer te garanderen die technisch vrij is van bovenge-noemde stoffen.

## 3 Installation

### 3.1 Vorbemerkungen

---

**Achtung!**  
 Die Installation und die Erstinbetriebnahme darf nur von einem anerkannten Fachhandwerksbetrieb durchgeführt werden, der auch für die Beachtung der geltenden Vorschriften, Regeln und Richtlinien verantwortlich ist.

---

**Achtung!**  
 Reichern Sie das Heizungswasser nicht mit Frostschutzmitteln an!

Bei Anreicherung des Heizungswassers mit Frostschutzmittel können Veränderungen an Dichtungen auftreten und es kann zu Geräuschen im Heizbetrieb kommen. Dafür kann Vaillant keine Verantwortung übernehmen (einschließlich etwaiger Folgeschäden). Bitte informieren Sie den Benutzer über die Verhaltensweisen zum Frostschutz.

---

**Achtung!**  
 Spülen Sie die Heizungsanlage vor dem Anschluss des Gerätes sorgfältig durch!

Damit entfernen Sie Rückstände wie Schweißperlen, Zunder, Hanf, Kitt, Rost, groben Schmutz u. ä. aus den Rohrleitungen. Andernfalls können sich diese Stoffe im Gerät ablagern und zu Störungen führen.

### 3.2 Aufstellungsort

Bitte beachten Sie bei der Wahl des Aufstellungsortes folgende Sicherheitshinweise:

---

**Achtung!**  
 Installieren Sie das Gerät nicht in frostgefährdeten Räumen!

Ein Abstand des Gerätes von Bau-teilen aus brennbaren Bestandteilen ist nicht erforderlich, da bei Nennwärmeleistung des Gerätes keine höhere Temperatur auftritt als die zulässige Temperatur von 85 °C.

---

**Achtung!**  
 Installieren Sie das Gerät nicht in Räumen mit aggressiven Dämpfen oder Stäuben!

Die Verbrennungsluft des Gerätes muss frei von Stoffen sein, die z. B. Dämpfe mit Fluor, Chlor, Schwefel u. ä. enthalten (z. B. aus den Dämpfen von Sprays, Lösungs- oder Reinigungsmitteln, Farben, Klebstoffe oder Benzin). Diese Stoffe können bei Betrieb des Gerätes zu Korrosionsbildung im Gerät selbst und in der Abgasanlage führen. Deshalb dürfen solche Stoffe nicht im Aufstellraum gelagert werden. Im gewerblichen Bereich (z. B. Friseur-salons, Lackier- oder Schreinerwerkstätten, Reinigungsbetriebe u. ä.) ist ein separater Aufstellungs-raum zu nutzen, um eine Verbrennungsluftzufuhr zu gewährleisten, die technisch frei von o. g. Stoffen ist.

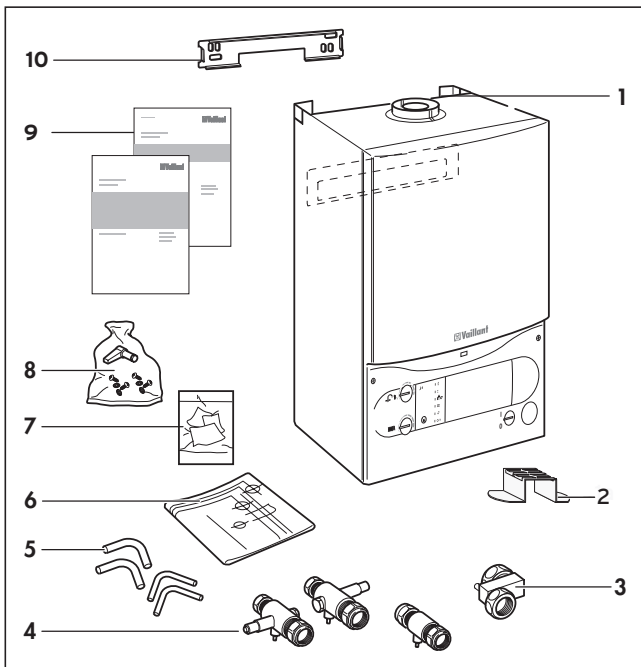

Fig. 3.1 Contenu de la livraison  
Afb. 3.1 Omvang van de levering  
Abb. 3.1 Lieferumfang

### 3.3 Omvang van de levering

**Aanwijzing!**  
Controleer of de levering volledig en onbeschadigd is.

Positie	Aantal	Benaming
1	1	Gaswandketel
2	2	Reductiering
3*	1	Aansluitstuk voor koudwater
4*	3	Afsluitkranen (vertrek- en retourverwarming), gaskraan
5*	4	Aansluitstukken
6	1	Montagesjabloon
7	2	Plastik zakje met documenten
8	1	Klein materiaal (pluggen, schroeven, dichtingen)
9	3	Bedienings-, installatie -en VLT/VGA-voorschriften
10	1	Bevestigingsbeutel

Tab. 3.1 Omvang van de levering

\* In een aparte doos meegeleverd

### 3.3 Contenu de la livraison

**Remarque!**  
Vérifiez l'intégralité et l'intégrité du contenu de la livraison!

Position	Nombre	Nom
1	1	Appareil
2	2	Bague de réduction (système d'évacuation)
3*	1	Vanne d'arrivée de l'eau froide
4*	3	Robinets d'entretien (aller et retour), robinet de gaz
5*	4	Pièces de raccordement
6	1	Gabarit de montage
7	2	Pochette contenant d'autres papiers sur l'appareil
8	1	Sachet contenant du petit matériel (robinet d'amorçage, chevilles, vis, joints)
9	3	Notices d'installation, d'utilisation, système d'évacuation
10	1	Support de suspension

Tab. 3.1 Contenu de la livraison

\* Livrés séparément dans une boîte

### 3.3 Lieferumfang

**Hinweis!**  
Prüfen Sie den Lieferumfang auf Vollständigkeit und Unversehrtheit!

Position	Anzahl	Benennung
1	1	Gerät
2	2	Abgasblende
3*	1	Kaltwassereinflussventil
4*	3	Wartungshähne (Vor- und Rücklauf), Gashahn
5*	4	Anschlussstücke
6	1	Montageschablone
7	2	Tüte mit weiteren Gerätepapieren
8	1	Beutel mit Kleinmaterial (Füllhahn, Dübel, Schrauben, Dichtungen)
9	3	Installationsanleitung, Bedienungsanleitung, Montageanleitung Luft-Abgas
10	1	Aufhängebügel

Tab. 3.1 Lieferumfang

\* Separat verpackt



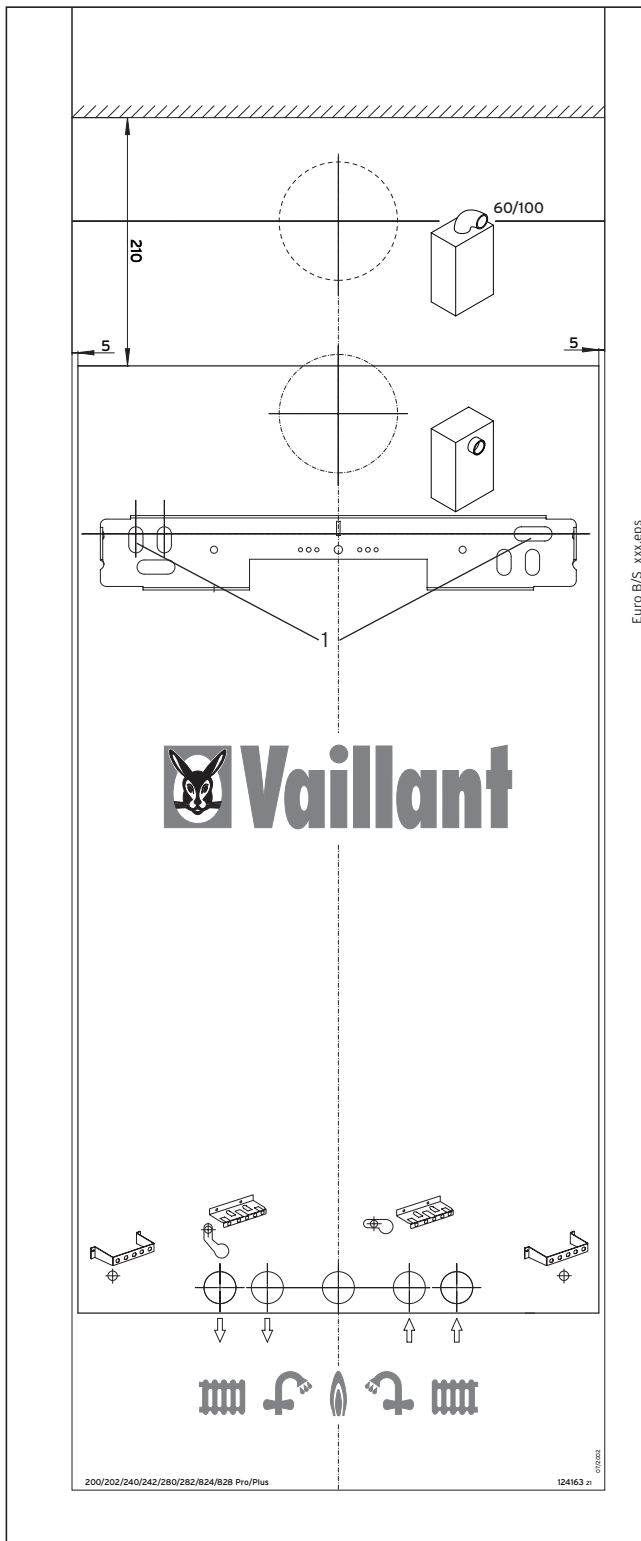

**Fig. 3.2** Gabarit de montage  
**Afb. 3.2** Montagesjabloon  
**Abb. 3.2** Montageschablone

### 3.4 Gabarit de montage

**Attention!**  
 L'appareil doit uniquement être installé sur un mur fixe et fermé.  
 Veillez à ce que la capacité portante de toutes les pièces de fixation soit suffisante!  
 Tenez alors également compte de la qualité du mur!

- Définissez l'emplacement de montage du conduit d'évacuation de cheminée et marquez-le.
- Tenez alors compte de tous les espaces de montage nécessaires et des dimensions de raccordement.
- Appliquez le gabarit de montage au mur.
- Percez deux trous (1) pour suspendre l'appareil.
- Marquez l'emplacement des raccordements au mur.

### 3.4 Montagesjabloon

**Opgelet!**  
 De gaswandketel dient op een volledig effen en loodrechte wand gemonteerd te worden.  
 Controleer de draagkracht van alle bevestigingsdelen!

- Bepaal de plaats van de gaswandketel t.o.v. de rookgas aansluiting en de bevestigingsgaten markeren.
- Houd daarbij rekening met de afmetingen van de wandketel en de aansluitingsdiameters.
- Breng de montagesjabloon aan tegen de wand.
- Boor de twee bevestigingsgaten (1) voor de bevestigingsbeugel te monteren.
- Markeer op de wand de positie van alle aansluitingen.

### 3.4 Montageschablone

**Achtung!**  
 Das Gerät darf nur auf einer festen, geschlossenen Wandfläche installiert werden.  
 Achten Sie auf die ausreichende Tragfähigkeit aller Befestigungsteile!  
 Berücksichtigen Sie dabei auch die Wandbeschaffenheit!

- Berücksichtigen Sie alle erforderlichen Montagefreiräume und die Anschlussabmessungen.
- Bringen Sie die Montageschablone an der Wand an.
- Bohren Sie zwei Bohrlöcher (1) für die Geräteaufhängung.
- Zeichnen Sie die Lage der Anschlüsse an der Wand an.

## 3 Installation - Installatie - Installation

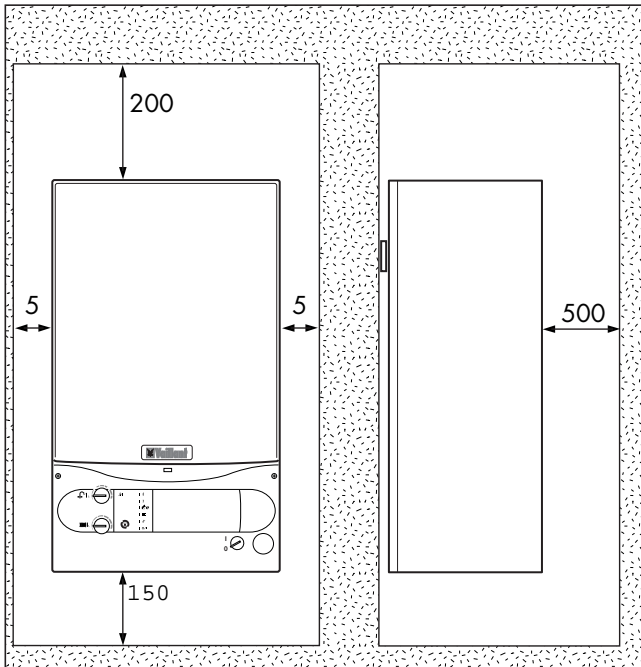

**Fig. 3.3 Espaces de montage nécessaires**  
**Afb. 3.3 Vereiste vrije montageruimte**  
**Abb. 3.3 Erforderliche Montagefreiräume**

### 3.5 Espaces de montage nécessaires et les dimensions de l'appareil

Les espaces de montage suivants sont nécessaires tant pour la suspension de l'appareil que pour l'exécution de travaux d'inspection et d'entretien ultérieurs:

- 150 mm sur la face inférieure,
- 5 mm de chaque côté,
- 200 mm sur la face supérieure,
- 500 mm sur la face frontale.

### 3.5 Vereiste vrije montageruimte en afmetingen van de gaswandketel

Zowel voor de montage van de gaswandketel als voor de uitvoering van eventuele herstellings- en/of onderhoudswerkzaamheden dienen de volgende afmetingen gerespecteerd te worden:

- 150 mm aan de onderzijde,
- 5 mm aan elke zijkant,
- 200 mm aan de bovenzijde,
- 500 mm aan de voorzijde.

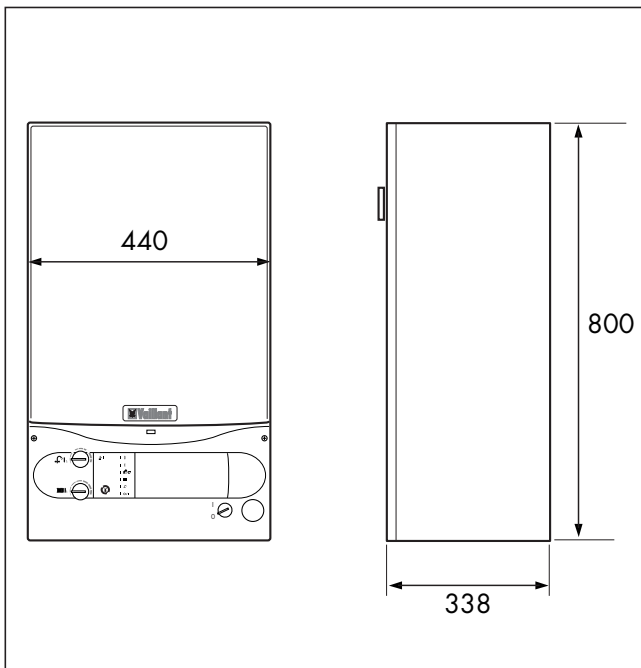

**Fig. 3.4 Dimensions de l'appareil**  
**Afb. 3.4 Afmetingen van de gaswandketel**  
**Abb. 3.4 Geräteabmessungen**

### 3.5 Erforderliche Montagefreiräume und Geräteabmessungen

Sowohl für die Aufhängung des Gerätes als auch für die Durchführung späterer Inspektions- und Wartungsarbeiten benötigen Sie folgende Montagefreiräume:

- 150 mm an der Unterseite,
- 5 mm zu jeder Seite,
- 200 mm an der Oberseite,
- 500 mm an der Frontseite.

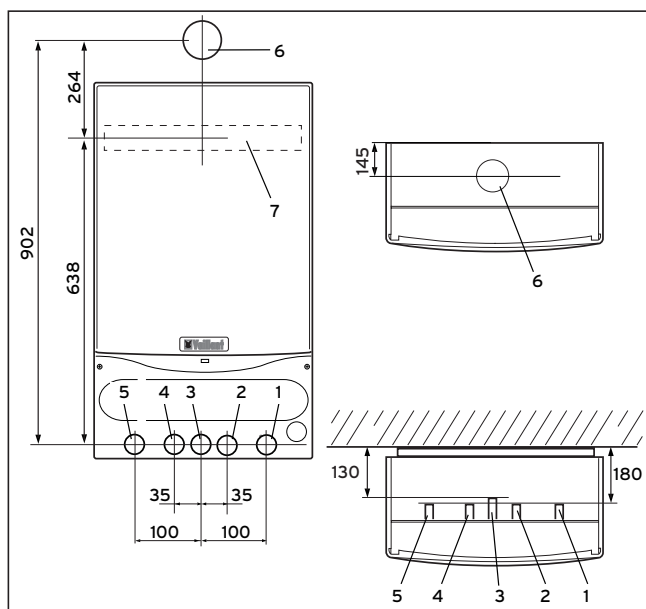

Fig. 3.5 Dimensions de raccordement

Afb. 3.5 Aansluitingen

Abb. 3.5 Anschlussabmessungen

### 3.6 Dimensions de raccordement

Légende fig. 3.5:

- 1Retour chauffage
- 2Raccord d'eau froide
- 3Raccord du gaz
- 4Raccord d'eau chaude
- 5Départ chauffage
- 6Raccord du conduit d'amenée d'air/d'évacuation gaz fumées
- 7Support de suspension

Raccord	Diamètre
Départ chauffage	Ø 22 mm
Eau chaude	Ø 15 mm
Raccord de gaz	Ø 3/4"
Eau froide	Ø 15 mm
Retour chauffage	Ø 22 mm

Fig. 3.2 Diamètre des tuyaux et filetage

### 3.6 Aansluitingen

Legende afb. 3.5:

- 1retour verwarming
- 2koudwateraansluiting
- 3gasaansluiting
- 4warmwateraansluiting
- 5vertrek verwarming
- 6VGA/VLT-aansluiting
- 7montagebeugel

Aansluitingen	Diameter
Vertrek verwarming	Ø 22 mm
Warm water	Ø 15 mm
Gasaansluiting	Ø 3/4"
Koud water	Ø 15 mm
Retour verwarming	Ø 22 mm

Afb. 3.2 Aansluitingsdiameter en schroefdraad

### 3.6 Anschlussabmessungen

Legende Abb. 3.5:

- 1Heizungs-Rücklauf
- 2Kaltwasseranschluss
- 3Gasanschluss
- 4Warmwasseranschluss
- 5Heizungs-Vorlauf
- 6Anschluss für Luft-/Abgasführung
- 7Aufhängebügel

Anschluss	Durchmesser
Heizungs-Vorlauf	Ø 22 mm
Warmwasser	Ø 15 mm
Gasanschluss	Ø 3/4"
Kaltwasser	Ø 15 mm
Heizungs-Rücklauf	Ø 22 mm

Tab. 3.2 Rohrdurchmesser und Gewinde

## 3 Installation

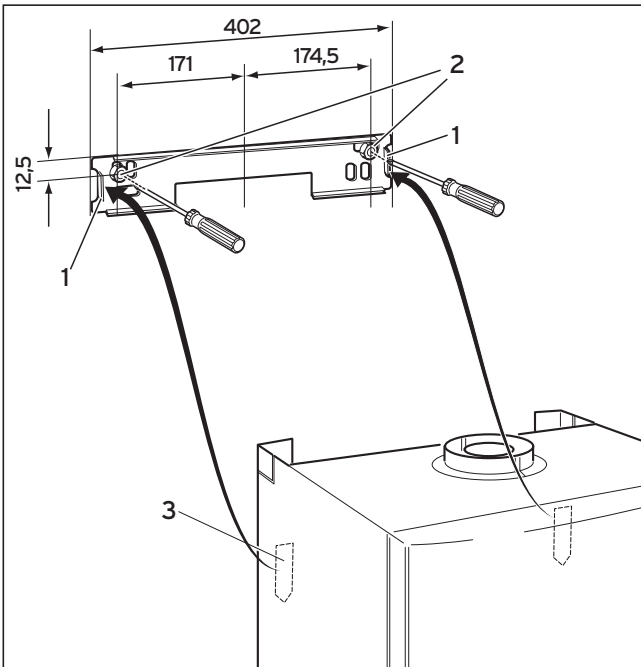

Fig. 3.6 Suspension de l'appareil

Afb. 3.6 Wandketel monteren

Abb. 3.6 Gerät aufhängen

### 3.7 Suspension de l'appareil

- Déterminez l'emplacement de montage sur le mur en tenant compte des dimensions de l'appareil, des dimensions de raccordement et des espaces de montage nécessaires.
- A l'aide des vis (2), fixez le support de suspension (1) au mur et orientez-le.
- Suspendez l'appareil sur le support de suspension (1) par son arc (3).

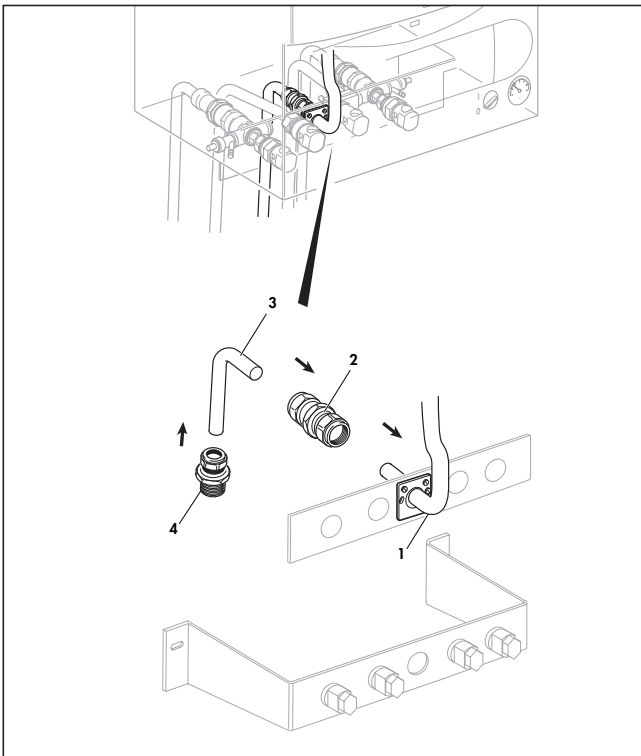

Fig. 3.7 Montage du raccord de gaz

Afb. 3.7 Gasaansluiting monteren

Abb. 3.7 Gasanschluss montieren

### 3.8 Raccord de gaz

**Attention!**  
Veillez à ce que la conduite de gaz ne soit pas tendue lors du montage afin d'éviter toute fuite!

**Attention!**  
L'étanchéité du bloc de réglage du gaz doit uniquement être vérifiée à une pression maximale de 50 mbars!

- Raccorder le coude (3) à l'aide de la pièce intermédiaire (2) sur le raccord gaz (1) de la chaudière.
- Fixer la pièce (4) sur le coude.

## 3.7 Wandketel monteren

- Bepaal de montageplaats aan de wand en hou hierbij rekening met de afmetingen van de gaswand-ketel, de aansluitingsdiameters en de vereiste vrije montage-ruimtes.
- Bevestig de montagebeugel (1) met behulp van de meegeleverde schroeven (2) tegen de wand en lijn de montagebeugel (1) uit.
- Haak de gaswandketel met zijn bevestigingsbeugel (3) in de montagebeugel (1).

## 3.7 Gerät aufhängen

- Berücksichtigen Sie alle erforderlichen Montagefreiräume und die Anschlussabmessungen.
- Befestigen Sie den Aufhängebügel (1) mit den Schrauben M8 (2) an der Wand und richten Sie den Aufhängebügel (1) aus.
- Hängen Sie das Gerät mit dem Gerätebügel (3) in den Aufhängebügel (1).

## 3.8 Gasaansluiting



### Opgelet!

**Let op een spanningsvrije montage van de gasleiding opdat er geen ondichtheden ontstaan!**



### Opgelet!

**Het gasblok mag op dichtheid worden gecontroleerd met een maximale druk van 50 mbar.**

- Monteer het aansluitstuk (3) met behulp van de verbinding (2) aan de gasaansluiting (1) van de wandketel.
- Monteer het koppelstuk (4).

## 3.8 Gasanschluss



### Achtung!

**Achten Sie auf eine spannungsfreie Montage der Gasleitung, damit es nicht zu Undichtigkeiten kommt!**



### Achtung!

**Der Gasregelblock darf nur mit einem maximalen Druck von 50 mbar auf Dichtigkeit geprüft werden!**

- Montieren Sie das Anschlussstück (3) mit der Doppelquetsche (2) an den Gasanschluss des Gerätes (1).
- Montieren Sie die Verschraubung (4).

## 3 Installation

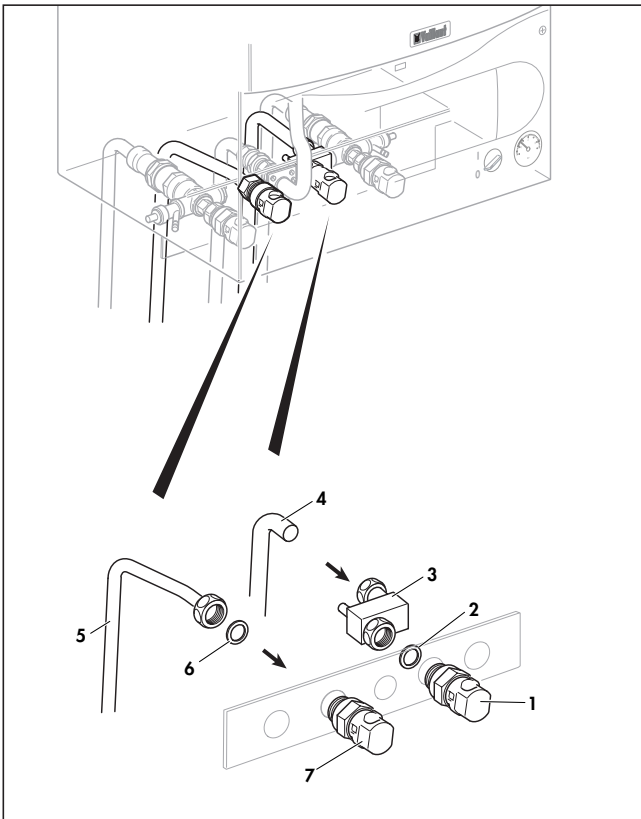

**Fig. 3.8 Montage des raccords d'eau froide et d'eau chaude**  
**Afb. 3.8 Koud- en warmwateraansluiting monteren**  
**Abb. 3.8 Kalt- und Warmwasseranschluss montieren**

### 3.9 Raccord d'eau froide et d'eau chaude

**Attention!**  
⚠️ **Veillez à ce que les conduites de raccordement ne soient pas tendues lors du montage afin d'éviter toute fuite!**

- Raccorder la vanne d'arrêt eau froide (3) avec le joint (2) sur le raccord eau froide (1) de la chaudière.
- Fixer le conduit (4).
- Raccorder le conduit d'eau chaude (5) à l'aide du raccord et joint (6) sur l'entrée eau chaude (7) de la chaudière.

## 3.9 Koud- en warmwater-aansluiting



### Opgelet!

**Let op een spanningsvrije montage van de aansluitleidingen opdat er geen ondichtheden ontstaan!**

- Monteer de koudwaterkraan (3) met de dichting (2) op de koudwateraansluiting (1) van de wandketel.
- De leiding (4) monteren.
- Monteer de warmwaterleiding (5) met de schroefverbinding en de dichting (6) op de warmwateraansluiting (7) van de wandketel.

## 3.9 Kalt- und Warmwasseranschluss



### Achtung!

**Achten Sie auf eine spannungsfreie Montage der Anschlussleitungen, damit es nicht zu Undichtigkeiten kommt!**

- Montieren Sie das Kaltwassereinlaufventil (3) mit der Dichtung (2) an den Kaltwasseranschluss des Gerätes (1).
- Montieren Sie das Rohr (4).
- Montieren Sie das Warmwasserrohr (5) mit der Quetschverschraubung und der Dichtung (6) an den Warmwasseranschluss (7) des Gerätes.

## 3 Installation

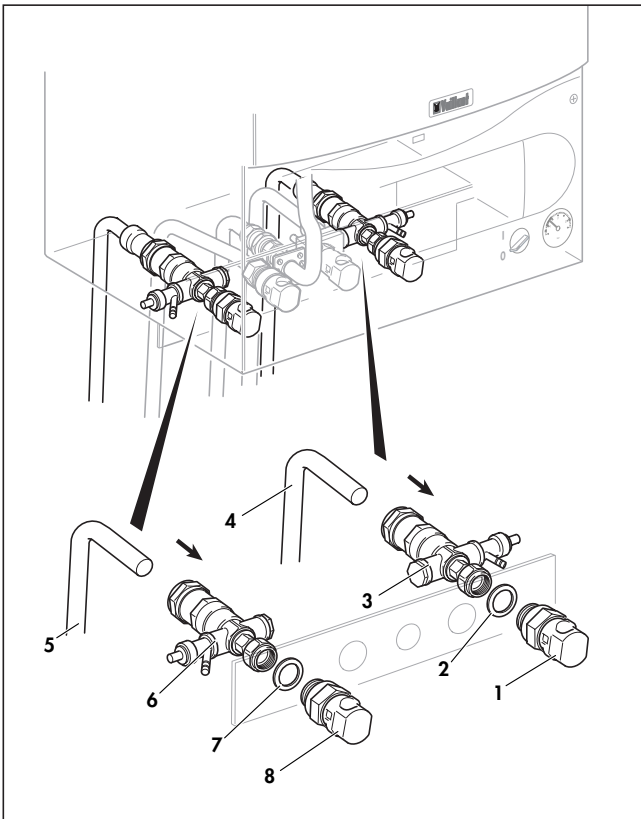

Fig. 3.9 Montage du départ et du retour du chauffage

Afb. 3.9 Monteren van de vertrek en retouraansluiting verwarming

Abb. 3.9 Heizungsvorlauf und Heizungsrücklauf montieren

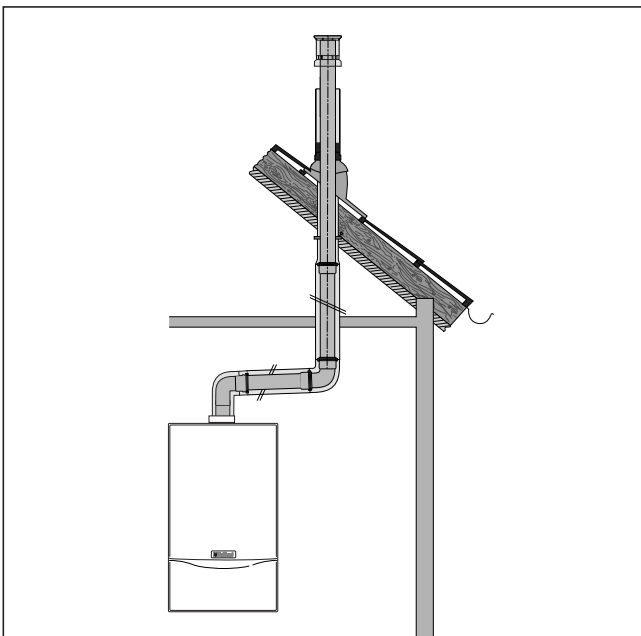

Fig. 3.10 Example

Afb. 3.10 Voorbeeld

Abb. 3.10 Beispiel

### 3.10 Départ et retour chauffage



#### Attention!

Veillez à ce que les conduites de raccordement ne soient pas tendues lors du montage afin d'éviter toute fuite!



#### Attention!

Rincez soigneusement l'installation de chauffage avant de raccorder l'appareil!

Vous enlèverez ainsi les résidus tels que les perles de soudage, la calamine, le chanvre, le lut, la rouille, la saleté, etc. des tuyaux. Sinon, ces matières peuvent se déposer dans l'appareil et provoquer des dysfonctionnements.

- Raccorder la vanne d'arrêt (3) avec joint (2) sur le raccord retour (1) de la chaudière.
- Fixer le conduit du retour (4) à la vanne d'arrêt (3).
- Raccorder la vanne d'arrêt (6) avec joint (7) sur le raccord départ (8) de la chaudière.
- Fixer le conduit du départ (5) à la vanne d'arrêt (6).

### 3.11 Conduit d'amenée d'air frais/d'évacuation de gaz de combustion



#### Remarque!

L'appareil peut être utilisé avec divers systèmes d'amenée d'air frais / d'évacuation de gaz de combustion. Le conduit d'amenée d'air frais / d'évacuation de gaz de combustion le mieux adapté à chaque cas est disponible en option (voir également les instructions de montage des accessoires de conduit d'amenée d'air frais / d'évacuation de gaz de combustion).

- Montez le conduit d'amenée d'air frais / d'évacuation de gaz de combustion à l'aide des instructions de montage fournies avec l'appareil.



### 3.10 Monteren van de vertrek en retouraansluiting verwarming

 **Opgelet!**  
**Let op een spanningsvrije montage van de aansluitleidingen opdat er geen ondichtheden in de verwarmingsinstallatie ontstaan!**

 **Opgelet!**  
**Spoel de verwarmingsinstallatie voor de installatie van het apparaat zorgvuldig door!**

Daarmee verwijdert u resten zoals lasparels, hamerslagen, hennep, kit, roest, grof vuil e.d. uit de buisleidingen. Anders kunnen deze stoffen zich in het apparaat afzetten en tot storingen leiden.

- Monteer de afsluitkraan (3) met de dichting (2) op de retouraansluiting (1) van de wandketel.
- Bevestig de retourleiding (4) op de afsluitkraan (3).
- Monteer de afsluitkraan (6) met de dichting (7) op de vertrekaansluiting (8) van de wandketel.
- Bevestig de vertrekleiding (5) op de afsluitkraan (6).

### 3.11 VGA/VLT-systeem (Verbrandingsgasafvoer/Verbrandingsluchttoevoer)

 **Aanwijzing!**  
**De gaswandketel kan werken met verschillende VGA/VLT-systemen. Voor elke situatie (horizontaal, verticaal, ... enz.) is een geschikt systeem verkrijgbaar als toebehoren (zie ook installatievoorschriften van VGA/VLT-systemen).**

- Monteer het VGA/VLT-systeem volgens de meegeleverde installatievoorschriften.

### 3.10 Heizungs-Vorlauf und Heizungs-Rücklauf

 **Achtung!**  
**Achten Sie auf eine spannungsfreie Montage der Anschlussleitungen, damit es nicht zu Undichtigkeiten in der Heizungsanlage kommt!**

 **Achtung!**  
**Spülen Sie die Heizungsanlage vor dem Anschluss des Gerätes sorgfältig durch!**

Damit entfernen Sie Rückstände wie Schweißperlen, Zunder, Hanf, Kitt, Rost, groben Schmutz u. ä. aus den Rohrleitungen. Andernfalls können sich diese Stoffe im Gerät ablagern und zu Störungen führen.

- Montieren Sie den Wartungshahn (3) mit der Dichtung (2) an den Heizungs-Rücklauf des Gerätes (1).
- Montieren Sie das Rücklaufrohr (4) an den Wartungshahn (3).
- Montieren Sie den Wartungshahn (6) mit der Dichtung (7) an den Heizungs-Vorlauf des Gerätes (8).
- Montieren Sie das Vorlaufrohr (5) an den Wartungshahn (6).

### 3.11 Luft-/Abgasführung

 **Hinweis!**  
**Das Gerät kann mit verschiedenen Luft-/Abgasführungen betrieben werden. Die für den individuellen Einbaufall am besten geeignete Luft-/Abgasführung ist als Zubehör erhältlich (siehe auch Montageanleitung des Luft-/Abgaszubehörs).**

- Montieren Sie die Luft-/Abgasführung anhand der im Lieferumfang dieses Gerätes enthaltenen Montageanleitung.

### 3 Installation

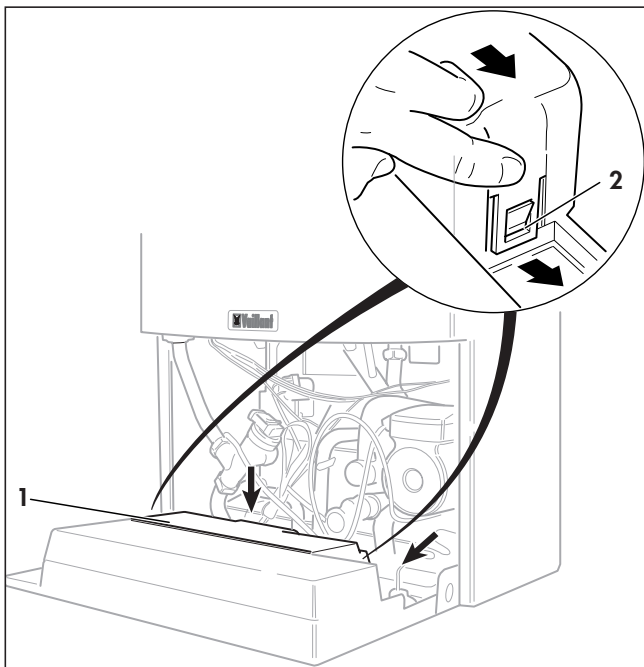

Fig. 3.11 Ouverture du dos du tableau de commande  
Afb. 3.11 Achterwand van het bedieningsbord openen  
Abb. 3.11 Schaltkastenrückwand öffnen

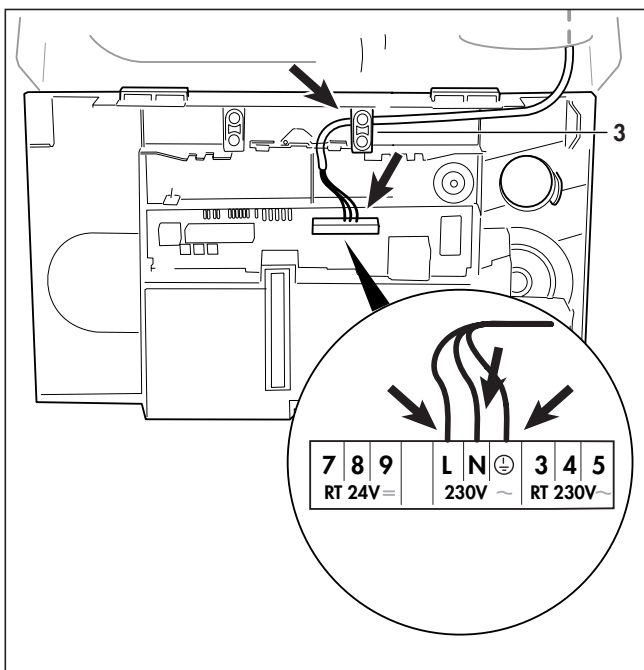

Fig. 3.12 Câblage  
Afb. 3.12 Kabeldoorvoering  
Abb. 3.12 Kabelführung

#### 3.12 Raccord électrique Câblage

**Attention!**  
L'installation électrique doit uniquement être effectuée par un installateur agréé qui respect les normes en vigueur (AREI).

**Danger!**  
**Tension électrique!**  
Danger de mort par électrocution sur les raccords sous tension. Coupez toujours l'alimentation électrique avant de procéder à l'installation.

**Attention!**  
Ne reliez pas les bornes 7, 8, 9 au réseau!  
Risque de destruction du système électronique!

### 3.12 Elektrische aansluiting Bedrading

---

 **Opgelet!**  
De elektrische installatie mag uitsluitend worden uitgevoerd door een erkend vakman, die verantwoordelijk is voor de naleving van de bestaande AREI-voorschriften.

---

 **Gevaar!**  
**Elektrische spanning!**  
Gevaar voor elektrische schokken aan onderdelen onder spanning in de gaswandketel. Schakel altijd eerst de hoofdschakelaar uit. Pas nadien mag u de installatie uitvoeren.

---

 **Opgelet!**  
Aan de klemmen 7, 8, 9 geen netspanning aansluiten!  
Gevaar van onherstelbare beschadiging van de elektronica!

### 3.12 Elektroanschluss Anschlussverdrahtung

---

 **Achtung!**  
Die Elektroinstallation darf nur von einem anerkannten Fachhandwerksbetrieb durchgeführt werden!

---

 **Gefahr!**  
**Elektrische Spannung: Lebensgefahr durch Stromschlag an spannungsführenden Anschlüssen.** Schalten Sie immer zuerst die Stromzufuhr ab. Erst im Anschluss daran dürfen Sie die Installation vornehmen.

---

 **Achtung!**  
An Klemmen 7, 8, 9 keine Netzspannung anschließen! Zerstörungsgefahr für Elektronik!



### Attention!

**Même lorsque le commutateur principal est désactivé, les bornes de raccordement au réseau L et N sont sous tension continue!**

L'appareil est prêt à être branché et doit être raccordé par un raccord fixe. Le système de câblage Vaillant vous permet de procéder rapidement et sans difficulté à l'installation électrique.

Lors du câblage, procédez comme suit:

- Rabattez le coffret électrique vers l'avant.
- Détachez le couvercle arrière du coffret électrique (1) aux emplacements (2) et démontez le couvercle arrière du coffret électrique.
- Coupez les lignes de raccordement (3) à env. 50 cm de la sortie murale et isolez les fils.
- Disposez les câbles de raccordement au réseau comme illustré fig. 3.14.
- Reliez les câbles de raccordement au réseau N, L et la terre avec les raccords correspondants sur la platine (voir fig. 3.15).



### Attention!

**Notez que le raccordement au réseau doit se faire uniquement sur les contacts prévus à cet effet (N, L et terre). Ne reliez pas l'appareil au réseau par le biais d'autres bornes !**

- Si nécessaire, raccorder les accessoires illustrés fig. 3.15 de la même manière.
- Réinstallez le couvercle arrière du coffret électrique et enfoncez-le jusqu'à ce qu'il s'enclenche de manière audible.
- Rabattez le coffret électrique et bloquez-le en tournant les deux vis de fermetures de 90° vers la droite.



### Remarque!

**Si vous n'utilisez pas de thermostat d'ambiance, prévoyez un pont entre les bornes 3 et 4 s'il n'y en a pas. Si vous raccordez un accessoire, enlevez le pont disponible.**

**Notez également que lors du raccordement d'un thermostat d'applique pour un chauffage au sol, le pont doit être enlevé. Lors du raccordement d'un réglage de la température en fonction du temps ou d'un réglage de la température à l'intérieur de la pièce (bornes de raccordement à réglage constant 7, 8, 9), un pont doit être utilisé entre les bornes 3 et 4.**

 **Opgelet!**  
**Op de aansluitklemmen L en N is er, ook bij uitgeschakelde hoofdschakelaar, onafgebroken spanning!**

De wandketel is klaar om elektrisch en uitsluitend via een vaste verbinding aangesloten te worden. Het Vaillant bedradingssysteem maakt een snelle en probleemloze elektrische installatie mogelijk.

Ga bij de elektrische aansluiting als volgt te werk:

- Het bedieningsbord naar voren openklappen.
- Het deksel van het bedieningsbord (1) op de plaatsen (2) losmaken en verwijderen.
- De elektrische voedingskabel door de kabeldoorvoer (3) brengen.
- Leg de voedingskabel zoals getoond in afb. 3.14.
- Sluit de elektrische draden N, L en aarding aan op de aansluitklemmen van de print (zie afb. 3.15).

 **Opgelet!**  
**Houd er rekening mee dat de voedingskabel alleen mag worden aangesloten aan de daartoe voorziene contacten (N, L en aarding). Sluit geen netvoeding aan op andere klemmen!**

- Indien nodig kunnen accessoires op dezelfde manier aangesloten worden (zoals weergegeven wordt op afb. 3.15).
- Plaats het deksel van het bedieningsbord terug en aandrukken tot het hoorbaar in klikt.
- Breng het bedieningsbord omhoog en bevestig hem door de beide schroeven 90° naar rechts te draaien.

 **Aanwijzing!**  
**Is er geen kamerthermostaat voorhanden, dient een brugje tussen de klem 3 en 4 voorzien te worden als deze niet voorhanden is. Worden er accessoires aangesloten, dient het overstemmende elektrische brugje verwijderd te worden. Eveneens dient het overstemmende elektrische brugje verwijderd te worden bij het aansluiten van een aanlegthermostaat voor een vloerverwarming.**  
**Bij het aansluiten van een weersafhankelijke regeling of een modulerende kamerthermostaat aan de klemmen 7,8 en 9, dient het brugje tussen de klemmen 3 en 4 behouden te blijven.**

 **Achtung!**  
**An den Netzanschlussklemmen L und N liegt auch bei ausgeschaltetem Hauptschalter Dauerspannung an!**

Das Gerät ist anschlussfertig verdrahtet und muss über einen festen Anschluss angeschlossen werden. Das Vaillant Verdrahtungssystem ermöglicht Ihnen eine schnelle und problemlose Elektroinstallation.

Gehen Sie bei der Anschlussverdrahtung wie folgt vor:

- Öffnen Sie die Frontklappe und klappen Sie den Schaltkasten nach vorn.
- Clipsen Sie den hinteren Deckel des Schaltkastens (1) an den Stellen (2) aus und nehmen Sie den hinteren Deckel des Schaltkastens ab.
- Schneiden Sie die Anschlussleitungen (3) auf ca. 50 cm ab Wandauslass ab und isolieren Sie die Adern ab.
- Verlegen Sie die Netzanschlusskabel wie in Abbildung 3.14 gezeigt.
- Verbinden Sie die Netzanschlusskabel N, L und Erde mit den entsprechenden Anschlüssen auf der Platine (siehe Abb. 3.15).

 **Achtung!**  
**Beachten Sie, dass die Netzzuleitung nur an den dafür vorgesehenen Kontakten (N, L und Erde) vorgenommen werden darf. Nehmen Sie keine Netzeinspeisung an anderen Klemmen vor!**

- Falls erforderlich, schließen Sie auf die gleiche Art und Weise die in Abb. 3.15 aufgeführten Zubehörteile an.
- Setzen Sie den hinteren Deckel des Schaltkastens wieder auf und drücken Sie ihn ein, bis er hörbar einrastet.
- Klappen Sie den Schaltkasten hoch und sichern Sie ihn durch Drehen der beiden Verschlüsse um 90° nach rechts.

 **Hinweis!**  
**Ist kein Raum-/Uhrenthermostat eingesetzt, Brücke zwischen Klemme 3 und 4 vorsehen, falls nicht vorhanden. Wird ein Zubehör angeschlossen, bitte eine vorhandene Brücke entfernen.**  
**Bitte beachten Sie ebenso, dass bei Anschluss eines Anlegethermostats für eine Fußbodenheizung die Brücke entfernt wird.**  
**Bei Anschluss einer witterungsgeführten Temperatur-Regelung oder Raumtemperatur-Regelung (Stetigregelung-Anschlußklemmen 7, 8, 9) muss eine Brücke zwischen Klemme 3 und 4 eingesetzt werden.**

### 3 Installation - Installatie - Installation

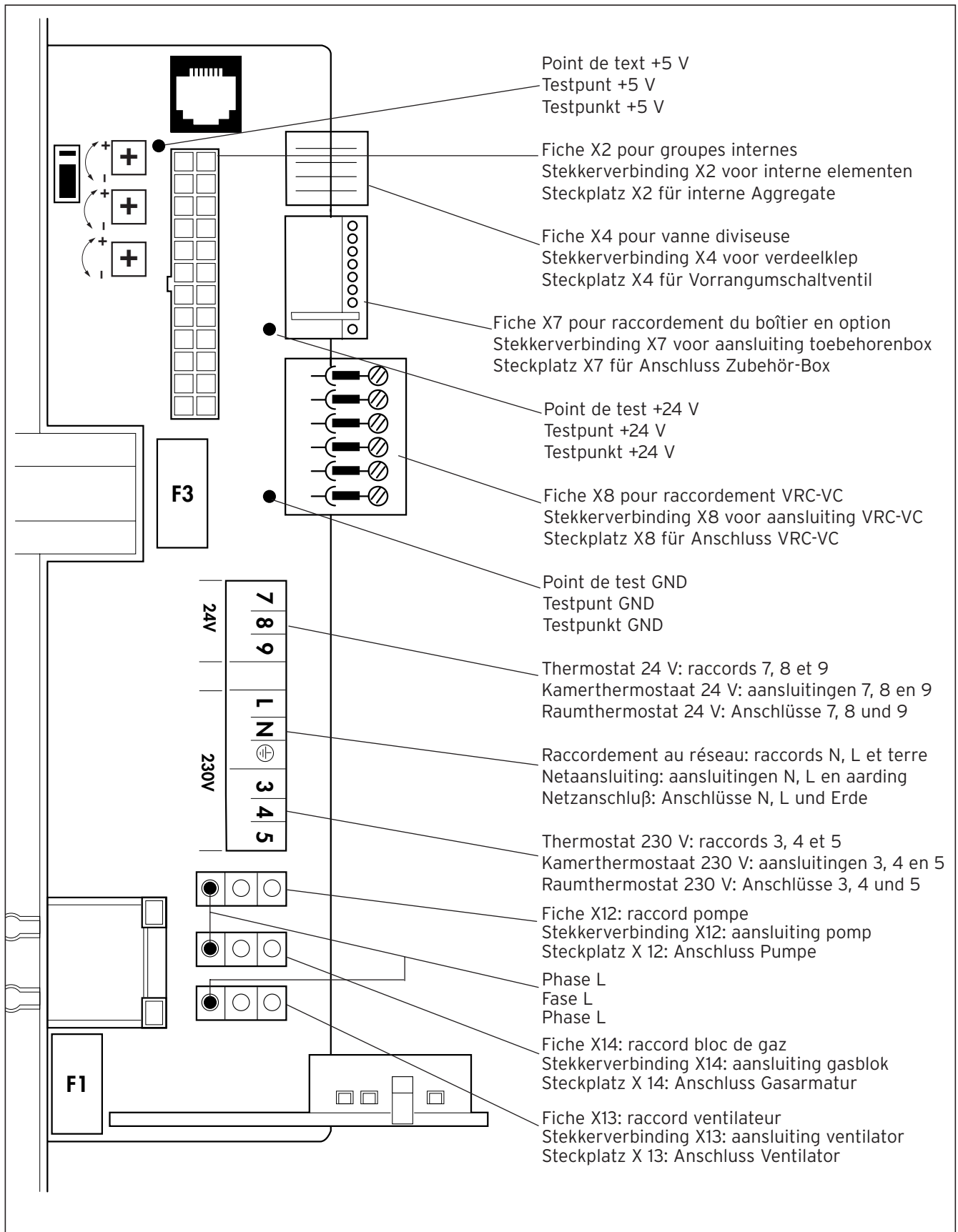

Fig. 3.13 Câblage des raccords

Afb. 3.13 Aansluitingen

Abb. 3.13 Anschlussverdrahtung

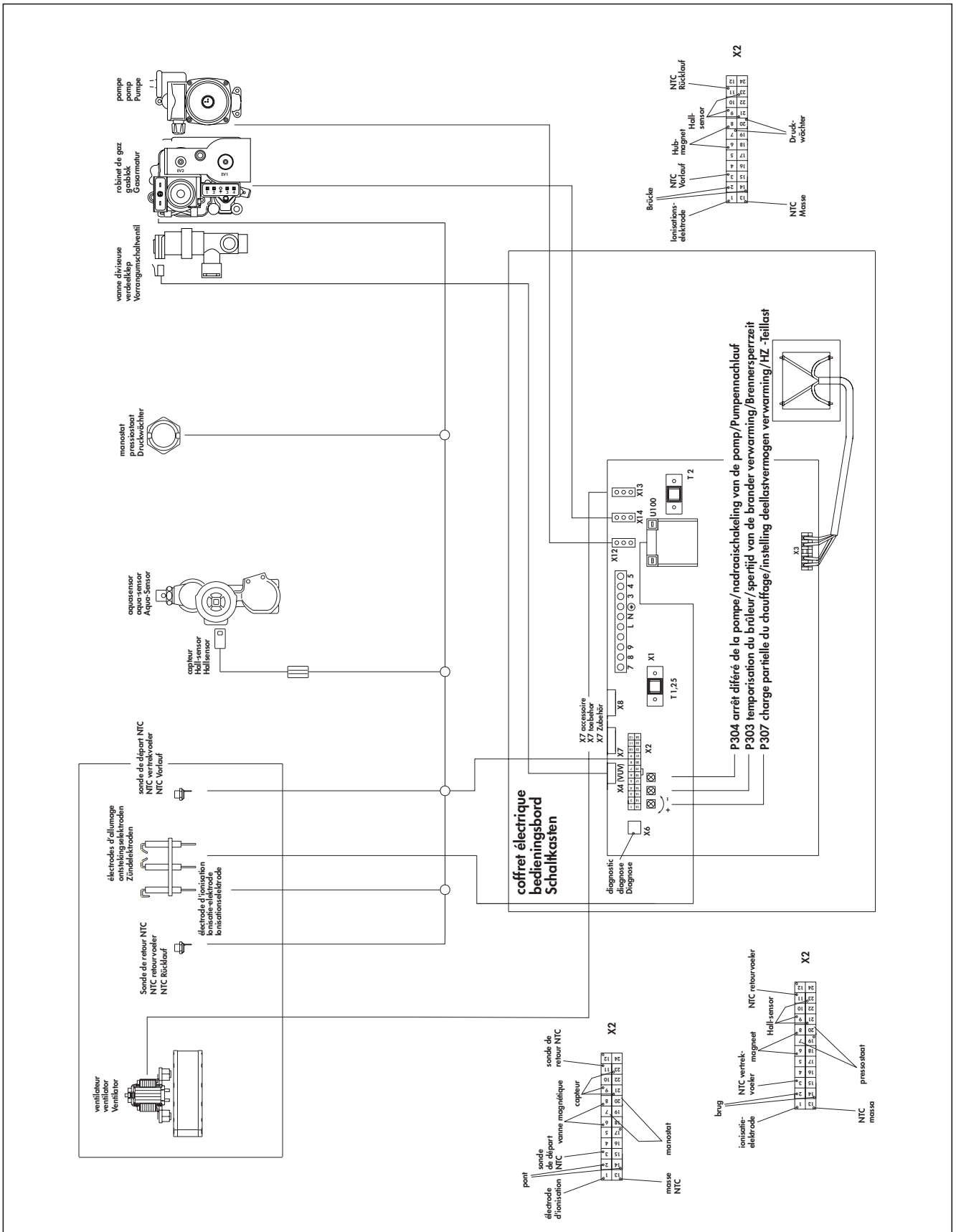
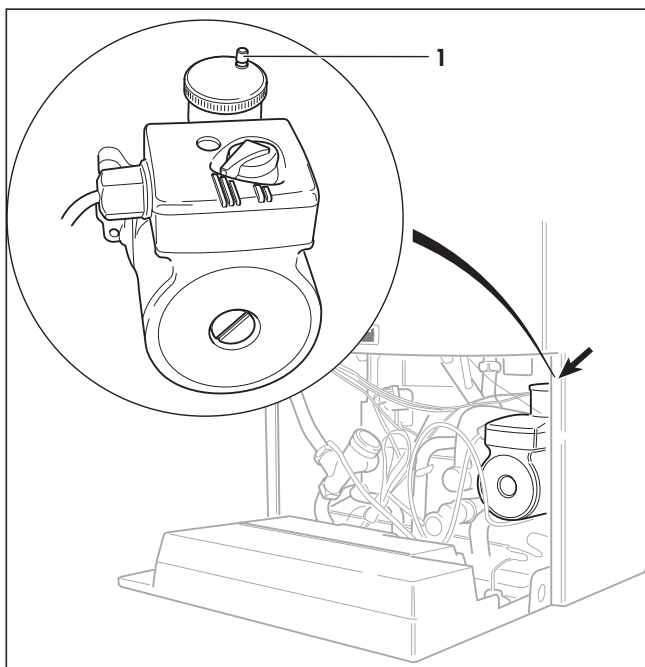

Fig. 3.14 Schéma de câblage  
 Afb. 3.14 Bedradingschema  
 Abb. 3.14 Verdrahtungsplan

## 3 Installation



**Fig. 3.15 Bouchon de purge rapide**  
**Afb. 3.15 Snelontluchter**  
**Abb. 3.15 Schnellentlüfter einstellen**

### 3.13 Préparation à la mise en service

**Attention!** Pour remplir l'installation de chauffage, utilisez uniquement de l'eau du robinet propre! L'ajout de produits chimiques, notamment d'antigels est interdit!

- Assurez-vous que l'installation de chauffage a été rincée correctement.
- Desserrez le bouchon de purge rapide (1) situé sur la pompe d'un ou deux tours.
- Remplissez l'installation de chauffage d'eau selon les conditions de l'installation ( $\geq 1$  bar) et lisez la pression sur le manomètre.
- Vérifiez qu'aucun raccord ne présente de fuite.
- Purgez les radiateurs.
- Lisez à nouveau la pression sur le manomètre. Si la pression de l'installation a baissé, remplissez l'installation et purgez-la de nouveau.
- Remplissez le système d'eau chaude en ouvrant toutes les prises d'eau chaude jusqu'à ce que de l'eau sorte.
- Ouvrez le robinet de gaz.



### 3.13 Ingebruikname voorbereiden

**Opgelet!**

**Gebruik voor het vullen van de verwarmingsinstallatie alleen schoon leidingwater! Het toevoegen van chemische stoffen, met name van anti-vriesmiddelen, is niet toegestaan!**

- Vergewis u ervan dat de verwarmingsinstallatie goed werd doorgespoeld.
- Maak de kap van de snelontluchter (1) aan de pomp één tot twee toeren los.
- Vul de verwarmingsinstallatie conform de installatievoorwaarden met water ( $\geq 1$  bar) en lees de druk af aan de manometer.
- Controleer alle aansluitingen op eventuele ondichtheden.
- Ontlucht de radiatoren.
- Lees nogmaals de druk af aan de manometer. Is de installatiedruk gedaald, vul de installatie dan nog een keer en ontlucht opnieuw.
- Vul de sanitaire installatie door alle warmwateraftappunten te openen tot er water uitstroomt.
- Open de gaskraan.

### 3.13 Inbetriebnahme vorbereiten

**Achtung!**

**Verwenden Sie für das Füllen der Heizungsanlage nur sauberes Leitungswasser! Der Zusatz von chemischen Stoffen, insbesondere von Frostschutzmitteln, ist nicht erlaubt!**

- Vergewissern Sie sich, dass die Heizungsanlage gut durchgespült wurde.
- Lösen Sie die Kappe des Schnellentlüfters (1) an der Pumpe um ein bis zwei Umdrehungen.
- Füllen Sie die Heizungsanlage entsprechend den Anlagenbedingungen mit Wasser auf ( $\geq 1$  bar) und lesen Sie den Druck am Manometer ab.
- Überprüfen Sie alle Anschlüsse auf eventuelle Undichtigkeiten.
- Entlüften Sie die Heizkörper.
- Lesen Sie nochmals den Druck am Manometer ab. Ist der Anlagendruck gefallen, füllen Sie die Anlage nochmals auf und entlüften erneut.
- Füllen Sie das Warmwassersystem, indem Sie alle Warmwasserzapfstellen öffnen bis Wasser austritt.
- Öffnen Sie den Gashahn.

## 3 Installaion

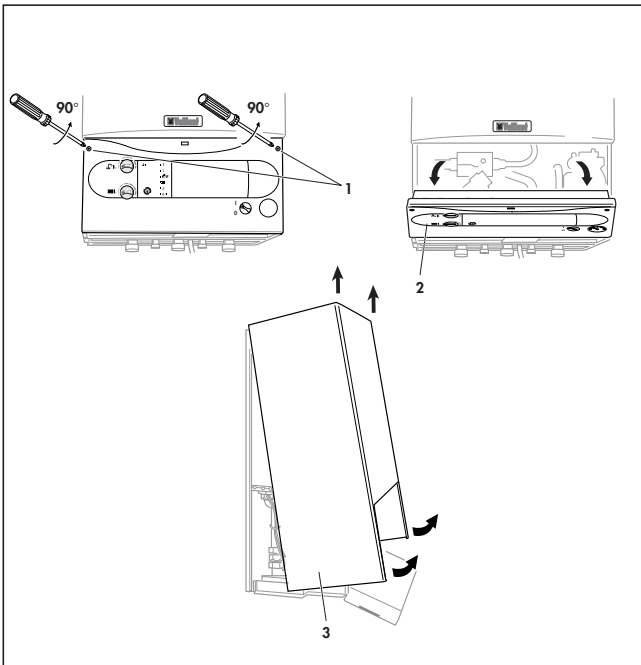

Fig. 3.16 Démontage de l'habillage de l'appareil

Afb. 3.16 Ommanteling verwijderen

Abb. 3.16 Geräteverkleidung abnehmen

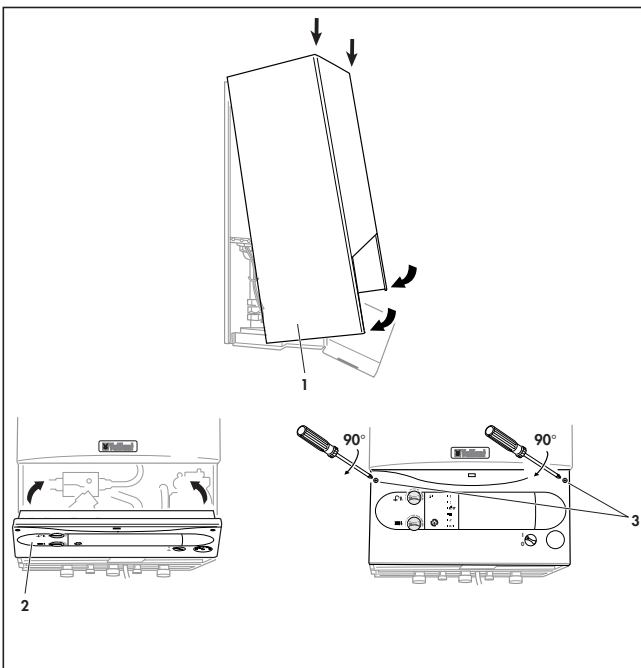

Fig. 3.17 Montage de l'habillage de l'appareil

Afb. 3.17 Ommanteling van de gaswandketel aanbrengen

Abb. 3.17 Geräteverkleidung anbringen

### 3.14 Démontage de l'habillage de l'appareil

Pour démonter l'habillage, procédez comme suit :

- Tournez les deux fixations (1) de 90° vers la gauche.
- Rabattez le coffret électrique (2) vers l'avant.
- Tirez l'habillage de l'appareil (3) par son bord inférieur vers l'avant et enlevez-la par le haut.

### 3.15 Montage de l'habillage de l'appareil

Pour monter l'habillage de l'appareil, procédez comme suit:

- Placez l'habillage de l'appareil (1) sur les logements supérieurs de l'appareil et pressez l'habillage contre l'appareil.
- Rabattez le coffret électrique (2) sur l'appareil.
- Fixez le coffret électrique en tournant les deux fixations (3) de 90° vers la droite.
- Fixez et fermez la porte inférieure (4).
- Montez le cache (5).

### 3.14 Ommanteling verwijderen

Om de ommanteling van de gaswandketel te verwijderen als volgt te werk gaan:

- De beide bevestigingsschroeven (1) 90° naar links verdraaien.
- Het bedieningspaneel (2) naar voren klappen.
- De ommanteling (3) aan de onderzijde naar voren brengen en via de bovenzijde van de wandketel verwijderen.

### 3.14 Geräteverkleidung abnehmen

Zur Demontage der Geräteverkleidung gehen Sie bitte wie folgt vor:

- Drehen Sie die beiden Befestigungen (1) um 90° nach links.
- Klappen Sie den Schaltkasten (2) nach vorn.
- Ziehen Sie die Geräteverkleidung (3) am unteren Rand nach vorn und heben Sie die Geräteverkleidung nach oben heraus.

### 3.15 Ommanteling van de gas-wandketel aanbrengen

Ga voor de montage van de ommanteling als volgt te werk:

- Plaats de ommanteling (1) boven op de wandketel en onderaan aandrukken.
- Het bedieningsbord (2) naar boven dichtklappen.
- Het bedieningsbord bevestigen door de beide schroeven (3) 90° naar rechts te draaien.
- Bevestig en sluit het frontpaneel (4).
- Monteer de onderste afdekking (5).

### 3.15 Geräteverkleidung anbringen

Zur Montage der Geräteverkleidung gehen Sie bitte wie folgt vor:

- Setzen Sie die Geräteverkleidung (1) auf die oberen Geräteaufnahmen und drücken Sie die Geräteverkleidung an das Gerät.
- Klappen Sie den Schaltkasten (2) an das Gerät.
- Sichern Sie den Schaltkasten, indem Sie die beiden Befestigungen (3) um 90° nach rechts drehen.
- Befestigen und schließen Sie die Frontklappe (4).
- Montieren Sie die untere Abdeckung (5).

## 4 Réglage du gaz

### 4 Réglage du gaz

#### 4.1 Réglage en usine du gaz

Appareil	VUW BE 242/2-3	
	Gaz naturel	Gaz liquide
Plaque signalétique	2E+	3+
Réglage en usine de la puissance pour l'eau chaude	24 kW	24 kW
Réglage en usine de la puissance pour le chauffage	24 kW	24 kW

Tab. 4.1 Vue d'ensemble du réglage en usine des appareils

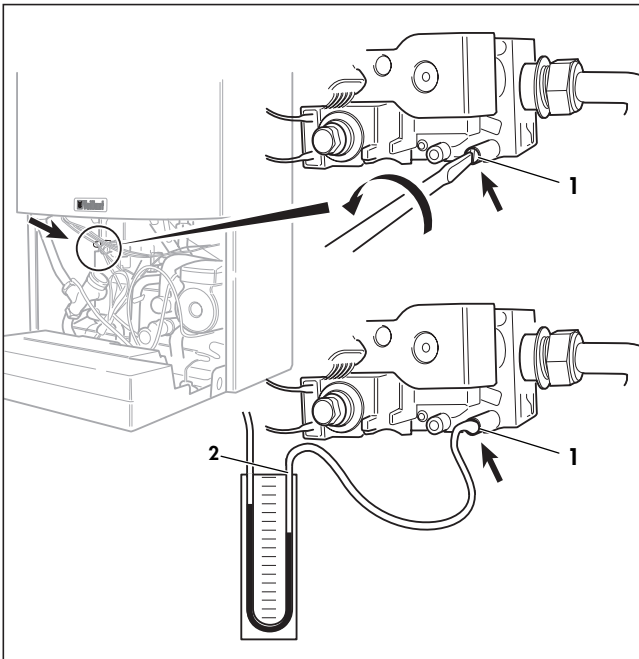

Fig. 4.1 Contrôle de la pression de raccordement (pression de gaz dynamique)

#### 4.2 Contrôle de la pression de raccordement (pression de gaz dynamique)

Pour vérifier la pression de raccordement (pression de gaz dynamique), procédez comme suit:

- Desserrez les deux vis de fixation du coffret électrique et rabattez-le vers l'avant.
- Desserrez légèrement la vis (1) sur le point de mesure "P.IN".
- Raccordez une branche du manomètre à tube en U (2) au point de mesure.
- Assurez-vous que le robinet de gaz est ouvert.
- Mettez l'appareil sous tension.
- Appuyez simultanément sur les touches "+" et "-". L'appareil passe en pleine charge.
- Mesurez la pression de raccordement pendant le fonctionnement.

#### La valeur mesurée doit-être:

Pour le gaz naturel:

I<sub>2E+</sub> G25 gaz naturel: 25 mbar (gr)

I<sub>2E+</sub> G20 gaz vide: 20 mbar (gr)

Pour le gaz liquide :

I<sub>3+</sub> butane: 28 - 30 mbar (gr)

I<sub>3+</sub> propane: 37 mbar (gr)



#### Attention!

**Si la pression de raccordement n'est pas comprise entre 17 et 25 mbars (I2E+)/20 - 35 mbars (I3+), ne procédez pas au réglage et ne mettez pas l'appareil en marche! Si vous ne parvenez pas à supprimer le défaut, contactez votre fournisseur de gaz local.**

- Mettez l'appareil hors service.
- Démontez le manomètre à U et revissez la vis d'étanchéité (1).
- Contrôlez l'étanchéité de la vis d'étanchéité.

## 4 Gasinstelling

### 4.1 Gaszijdige fabrieksinstelling

Gaswandketel	VUW BE 242/2-3	
Uitvoering voor	aardgas	vloeibaar gas
Kenplaatgegevens	2E+	3+
Fabrieksinstelling van het vermogen voor warmwaterproductie	24 kW	24 kW
Fabrieksinstelling van het vermogen voor verwarming	24 kW	24 kW

Tab. 4.1 overzicht fabrieksinstelling van de gaswandketels

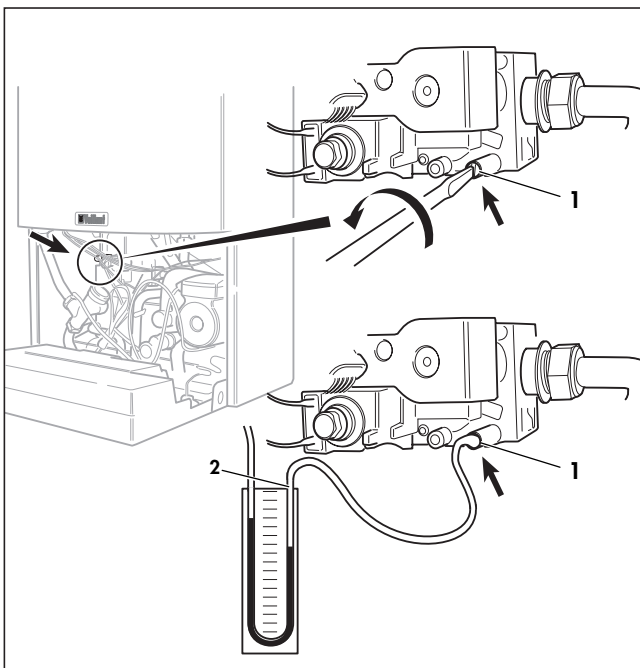

Afb. 4.1 Controle van de gasinstelling (gasdruk)

### 4.2 Controle van de voedingsdruk (dynamische gasdruk)

Ga voor de controle van de voedingsdruk (dynamische gasdruk) als volgt te werk:

- Draai de beide bevestigings-schroeven van het bedieningsbord los en naar voren open klappen.
- Draai de schroef (1) van de meetnippel "P.IN" iets eruit.
- Sluit een been van de U-buismanometer (2) aan aan het meetpunt.
- Vergewis u ervan dat de gaskraan is geopend.
- Schakel het apparaat aan. Druk tegelijkertijd op de toetsen "+" en "-". Het apparaat gaat nu over op volle belasting.
- Meet de voedingsdruk (dynamische gasdruk) aan de ingang van het gasblok en de brander in bedrijf.

**De volgende minimale gasdrukken dienen gerespecteerd te worden:**

Voor aardgas:

$I_{2E+}$ , G25 aardgas = 25 mbar (g)

$I_{2E+}$ , G20 verrijktgas = 20 mbar (g)

Voor vloeibaar gas:

$I_{3+}$ , butaan = 28 - 30 mbar (g)

$I_{3+}$ , propaan = 37 mbar (g)



#### Opgelet!

Ligt de voedingsdruk buiten het bereik van 17 tot 25 mbar ( $I_{2E+}$ )/20 - 35 mbar ( $I_{3+}$ ), dan mag u geen instelling uitvoeren en de wandketel niet in gebruik nemen! Indien u de fout niet kunt elimineren, stel u dan in verbinding met de plaatselijke gasmaat-schappij.

- Neem de wandketel uit bedrijf.
- Verwijder de U-buismanometer en schroef de dichtingsschroef (1) weer vast.
- Controleer de meetnippel op dichtheid.

# 4 Gaseinstellung

## 4 Gaseinstellung

### 4.1 Werkseitige Gaseinstellung

Gerät	VUW BE 242/2-3	
Geräteausführung für	Erdgas	Flüssig- gas
Kennzeichnung auf dem Geräteschild	2E+	3+
Werkseitige Einstellung der Wärmeleistung für Warmwasser	24 kW	24 kW
Werkseitige Einstellung der Wärmeleistung für Heizkreis	24 kW	24 kW

Tab. 4.1 Übersicht werkseitige Gaseinstellung



Abb. 4.1 Überprüfen des Anschlussdruckes (Gasfließdruck)

### 4.2 Überprüfung des Anschlussdruckes (Gasfließdruck)

Gehen Sie zur Überprüfung des Anschlussdruckes (Gasfließdruck) wie folgt vor:

- Schwenken Sie die Frontklappe nach vorn.
- Lösen Sie die beiden Befestigungsschrauben des Schaltkastens und klappen Sie den Schaltkasten nach vorn.
- Drehen Sie die Schraube (1) am Messpunkt „P.IN“ etwas heraus.
- Schließen Sie einen Schenkel des U-Rohr-Manometers (2) am Messpunkt an.
- Stellen Sie sicher, dass der Gashahn geöffnet ist.
- Schalten Sie das Gerät ein.
- Drücken Sie gleichzeitig die Tasten „+“ und „-“. Das Gerät geht auf Vollast.
- Messen Sie den Anschlussdruck im laufenden Betrieb.

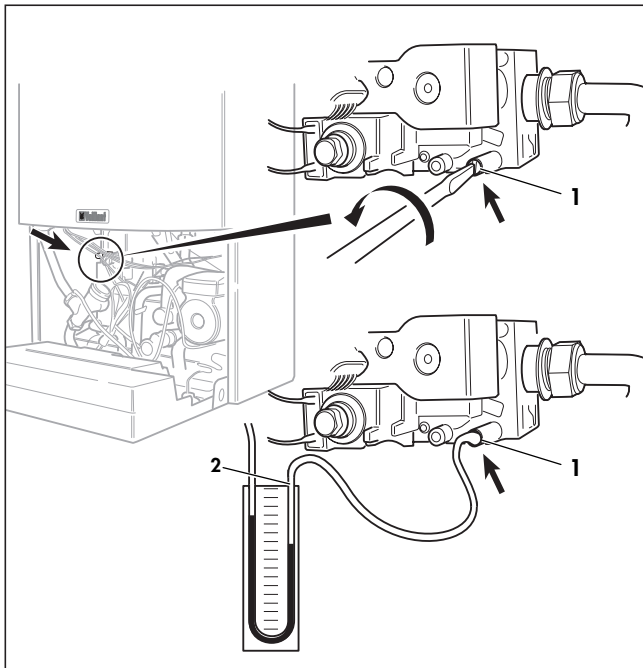
#### Der Anschlussdruck muss betragen:

Bei Erdgas:

$I_{2E+}$ , G25 = 25 mbar (g)

$I_{2E+}$ , G20 = 20 mbar (g)

Bei Flüssiggas:

$I_{3+}$ , Butan = 28 - 30 mbar (g)

$I_{3+}$ , Propan = 37 mbar (g)



#### **Achtung!**

**Liegt der Anschlussdruck außerhalb des Bereiches von 18 bis 25 mbar, dürfen Sie keine Einstellung durchführen und das Gerät nicht in Betrieb nehmen! Falls Sie den Fehler nicht beheben können, setzen Sie sich mit dem örtlichen Gasversorger in Verbindung.**

- Nehmen Sie das Gerät außer Betrieb.
- Nehmen Sie das U-Rohr-Manometer ab und schrauben Sie die Dichtungsschraube (1) wieder fest.
- Kontrollieren Sie die Dichtungsschraube auf Dichtheit.

Pression du brûleur VUW BE 242/2-3										
Famille de gaz	Puissance de l'appareil [kW]	8,9	10,0	12,0	14,0	16,0	18,0	20,0	22,0	24,0
Gaz naturel 2E+	Pression du brûleur <sup>1)</sup> [mbar]									
Identification des injecteur <sup>2)</sup> 7/120	pour G20	1,8	2,1	2,8	3,5	4,4	5,3	6,4	7,5	8,7
	pour G25	2,5	3,0	4,0	5,1	6,4	7,8	9,4	11,1	12,9
Gaz liquide 3+	Pression du brûleur <sup>1)</sup> [mbar]									
Identification des injecteur <sup>2)</sup> 7/072	pour G30	3,9	4,9	6,9	9,2	11,5	14,7	17,8	21,1	24,7
	pour G31	5,4	6,7	9,4	12,5	16,0	19,8	24,0	28,5	33,3

**Tab. 4.2: Pression du brûleur**

Débit de gaz VUW BE 242/2-3										
Famille de gaz	Puissance de l'appareil [kW]	9,1	10,0	12,0	14,0	16,0	18,0	20,0	22,0	24,0
Gaz naturel 2E+	Débit de gaz <sup>1)</sup> [m³/h]									
Identification des injecteur <sup>2)</sup> 7/120	für G20	1,1	1,3	1,5	1,7	2,0	2,2	2,4	2,6	2,8
	für G25	1,3	1,5	1,7	2,0	2,3	2,6	2,8	3,0	3,3

**Tab. 4.3: Débit de gaz**

1) 15 °C, 1013 mbars, sec

2) Les injecteurs portent les valeurs indiquées dans ce tableau.  
Leur nom correspond au diamètre de perçage en mm multiplié par 100.

## 4 Gasinstelling

Branderdruk VUW BE 242/2-3										
Gasfamilie	Vermogen van het toestel [kW]	8,9	10,0	12,0	14,0	16,0	18,0	20,0	22,0	24,0
Aardgas 2E+	Branderdruk <sup>1)</sup> [mbar]									
markering brander- inspuiters <sup>2)</sup> 7/120	voor G20	1,8	2,1	2,8	3,5	4,4	5,3	6,4	7,5	8,7
	voor G25	2,5	3,0	4,0	5,1	6,4	7,8	9,4	11,1	12,9
vloeibaar gas 3+	Branderdruk <sup>1)</sup> [mbar]									
markering brander- inspuiters <sup>2)</sup> 7/072	voor G30	4,1	4,7	6,4	8,4	10,8	13,4	16,5	20,3	24,0
	voor G31	5,4	6,1	8,3	10,9	14,0	17,4	21,4	26,4	31,7

**Tab. 4.2: Branderdruk**

Gasdebiet VUW BE 242/2-3										
Gasfamilie	Vermogen van het toestel [kW]	9,1	10,0	12,0	14,0	16,0	18,0	20,0	22,0	24,0
Aardgas 2E+	Gasdebiet <sup>1)</sup> [m <sup>3</sup> /h]									
markering brander- inspuiters <sup>2)</sup> 7/120	voor G20	3,9	4,9	6,9	9,2	11,5	14,7	17,8	21,1	24,7
	voor G25	5,4	6,7	9,4	12,5	16,0	19,8	24,0	28,5	33,3

**Tab. 4.3: Gasdebiet**

1) 15 °C, 1013 mbar, droog

2) De branderinspuiters zijn gestempeld met de in deze tabel opgesomde waarden. De markering komt overeen met de boringdiameter in mm vermenigvuldigd met 100.



Düsendrucktabelle VUW BE 242/2-3										
Gasfamilie	Geräteleistung [kW]	8,9	10,0	12,0	14,0	16,0	18,0	20,0	22,0	24,0
Erdgas 2E+	Düsendruck <sup>1)</sup> [mbar]									
Düsenkennzeichnung <sup>2)</sup>	für G20	1,8	2,1	2,8	3,5	4,4	5,3	6,4	7,5	8,7
7/120	für G25	2,5	3,0	4,0	5,1	6,4	7,8	9,4	11,1	12,9
Flüssiggas 3+	Düsendruck <sup>1)</sup> [mbar]									
Düsenkennzeichnung <sup>2)</sup>	für G30	4,1	4,7	6,4	8,4	10,8	13,4	16,5	20,3	24,0
7/072	für G31	5,4	6,1	8,3	10,9	14,0	17,4	21,4	26,4	31,7

Tab. 4.2: Düsendruck

Gasdurchflusstabelle VUW BE 242/2-3										
Gasfamilie	Geräteleistung [kW]	9,1	10,0	12,0	14,0	16,0	18,0	20,0	22,0	24,0
Erdgas 2E+	Gasdurchfluss <sup>1)</sup> [m <sup>3</sup> /h]									
Düsenkennzeichnung <sup>2)</sup>	für G20	1,1	1,3	1,5	1,7	2,0	2,2	2,4	2,6	2,8
7/120	für G25	1,3	1,5	1,7	2,0	2,3	2,6	2,8	3,0	3,3

Tab. 4.3: Gasdurchfluss

1) 15 °C, 1013 mbar, trocken

2) Die Düsen sind mit den in dieser Tabelle aufgeführten Werten gestempelt. Die Kennzeichnung entspricht dem Bohrungsdurchmesser in mm multipliziert mit 100.

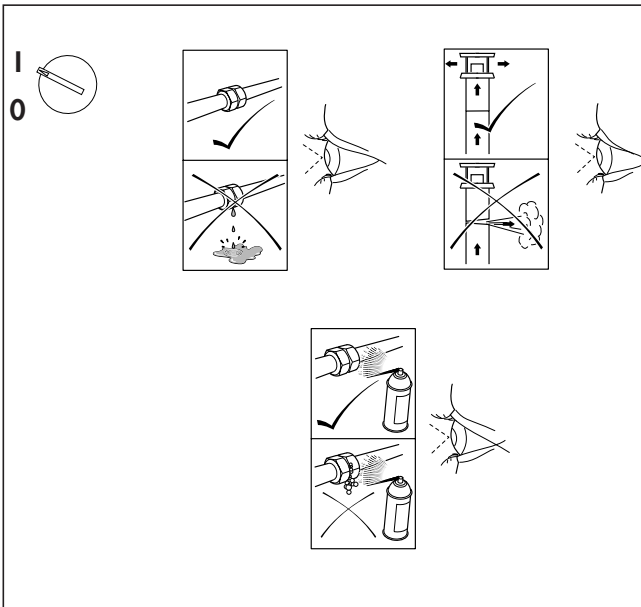

Fig. 5.1 Contrôle du fonctionnement

Afb. 5.1 Functiecontrole

Abb. 5.1 Funktionsprüfung

## 5 Contrôle du fonctionnement

### 5.1 Procédure

Une fois l'installation et le réglage du gaz terminés, procédez à un contrôle du fonctionnement de l'appareil avant de le mettre en service et de le remettre à l'utilisateur.

- Mettez l'appareil en service conformément aux notices d'utilisation fournies.
- Vérifiez que l'appareil ne présente pas de fuite d'eau ni de gaz.
- Vérifiez que la flamme du brûleur augmente et présente un aspect régulier.
- Vérifiez le fonctionnement du circuit sanitaire sur le VUW ou le mode de chargement du préparateur sanitaire sur le VU avec VIH.
- Vérifiez le fonctionnement du chauffage.
- Remettez l'appareil à l'utilisateur.

Cet appareil est doté de témoins d'état indiquant son état de fonctionnement. Ces témoins permettent de procéder à un contrôle du fonctionnement du sanitaire et du chauffage.

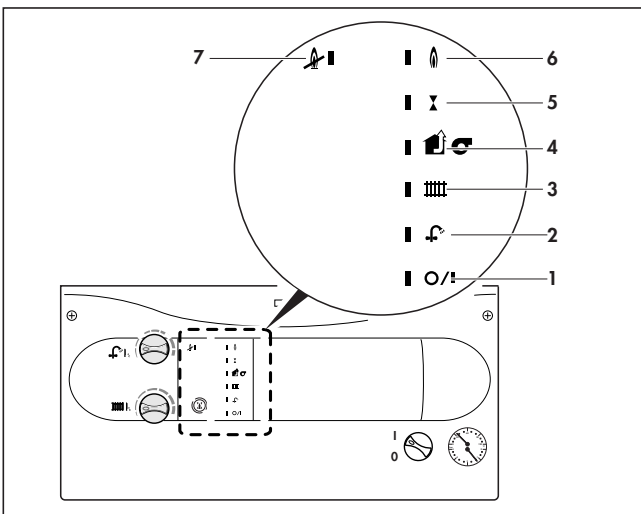

Fig. 5.2 Contrôle du fonctionnement

Afb. 5.2 Functiecontrole

Abb. 5.2 Funktionsprüfung

### 5.2 Eau chaude

- Allumez l'appareil.
- Le témoin secteur marche/arrêt (1) doit s'allumer.
- Ouvrez complètement une prise d'eau chaude.
- Le témoin besoin d'eau chaude (2) s'allume.
- L'appareil commence le processus d'allumage. Dès la fin de la vérification du système d'évacuation de cheminée, le témoin fonctionnement de cheminée (4) s'allume.
- Le bloc de gaz s'ouvre et des étincelles apparaissent sur le brûleur. Le témoin allumage (5) s'allume.
- Dès que le brûleur est allumé et la flamme détectée, le témoin flamme (6) s'allume.

Lorsque les témoins s'allument dans cet ordre, l'appareil fonctionne correctement en mode eau chaude.

### 5.3 Chauffage

- Allumez l'appareil.
- Le témoin secteur marche/arrêt (1) doit s'allumer.
- Assurez-vous qu'il y a une demande de chaleur.
- Le témoin besoin de chauffage (3) s'allume.
- Si l'appareil n'a pas encore atteint la température réglée et si le système de temporisation chauffage n'a pas encore été actionné, l'appareil commence le processus d'allumage. Dès la fin de la vérification du système d'évacuation de cheminée, le témoin fonctionnement de cheminée (4) s'allume.
- Le bloc de gaz s'ouvre et des étincelles apparaissent sur le brûleur. Le témoin allumage (5) s'allume.
- Dès que le brûleur est allumé et la flamme détectée, le témoin flamme (6) s'allume.

Lorsque les témoins s'allument dans cet ordre, l'appareil fonctionne correctement en mode chauffage.

## 5 Funcctiecontrole

### 5.1 Werkwijze

Voer na aansluiting van de installatie en de gasinstelling een functiecontrole van de gaswandketel uit voordat u het apparaat in gebruik neemt en aan de gebruiker overhandigt.

- Neem de gaswandketel in gebruik conform de bijhorende bedieningsvoorschriften.
- Controleer de gas- en hydraulische aansluitingen van de gaswandketel op dichtheid.
- Controleer de ontsteking en of het vlammenbeeld van de brander stabiel is.
- Controleer de werking van de warmwaterbereiding bij de VUW resp. de pwwarming van de warmwaterboiler VU met VIH.
- Controleer de werking van de verwarming.
- Overhandig het apparaat aan de gebruiker.

De gaswandketel bezit statusindicaties die de bedrijfstoestand weergegeven. Een functiecontrole wordt aan de hand van deze statusindicaties over de werking van de warmwaterproductie en de centrale verwarming weergegeven.

### 5.2 Warmwater

- De gaswandketel in bedrijf nemen.
- De indicatie voeding aan/uit (1) moet oplichten.
- Draai een warmwaterkraan helemaal open.
- De indicatie warmwaterproductie (2) licht op.
- De gaswandketel start het ontstekingsproces van zodra het rookgasafvoersysteem gecontroleerd is en dan pas licht de indicatie schoorsteenbeveiliging (4) op.
- Het gasblok gaat open, aan de brander ontstaan vonken. De indicatie ontsteking (5) licht op.
- Zodra de brander heeft ontstoken en de vlam gedetecteerd is licht de vlamindicatie (6) op.

Als de indicaties oplichten in deze volgorde werkt de warmwaterproductie van de gaswandketel correct.

### 5.3 Verwarming

- De gaswandketel in bedrijf nemen.
- De indicatie voeding aan/uit (1) moet oplichten.
- Vergewis u ervan dat de kamerthermostaat warmte vraagt.
- De indicatie verwarming (3) licht op.
- Als de gaswandketel de ingestelde vertrekwatertemperatuur nog niet heeft bereikt en de spertijd van de brander nog niet geactiveerd is, start de wandketel met het ontstekingsproces. Zodra het rookgasafvoersysteem gecontroleerd is en correct werkt, licht de indicatie schoorsteenbeveiliging (4) op.
- Het gasblok gaat open, aan de brander ontstaan vonken. De indicatie ontsteking (5) licht op.
- Zodra de brander heeft ontstoken en de vlam gedetecteerd is licht de vlamindicatie (6) op.

Als de indicaties oplichten in deze volgorde werkt de verwarming van de gaswandketel correct.

## 5 Funktionsprüfung

### 5.1 Vorgehensweise

Führen Sie nach Abschluss der Installation und der Gas-einstellung eine Funktionsprüfung des Gerätes durch, bevor Sie das Gerät in Betrieb nehmen und dem Benutzer übergeben.

- Nehmen Sie das Gerät entsprechend der zugehörigen Bedienungsanleitung in Betrieb.
- Prüfen Sie das Gerät auf gas- und wasserseitige Dichtheit.
- Prüfen Sie Überzündung und regelmäßiges Flammenbild des Brenners.
- Prüfen Sie die Funktion der Warmwasserbereitung beim VUW bzw. des Speicherladebetriebs beim VU mit Speicher.
- Prüfen Sie die Funktion der Heizung.
- Übergeben Sie das Gerät dem Benutzer.

Dieses Gerät besitzt Statusanzeigen, die den Betriebszustand des Gerätes anzeigen. Eine Funktionsprüfung des Warmwasser- und Heizbetriebs kann anhand dieser Statusanzeigen durchgeführt werden.

### 5.2 Warmwasser

- Schalten Sie das Gerät ein.
- Die Anzeige Netz ein/aus (1) muß aufleuchten.
- Drehen Sie eine Warmwasser-Zapfstelle ganz auf.
- Die Anzeige Warmwasserbedarf (2) leuchtet auf.
- Das Gerät beginnt mit dem Zündvorgang. Sobald das Abgassystem überprüft ist, leuchtet die Anzeige Abgassensor (4) auf.
- Das Gasventil öffnet sich, am Brenner entstehen Funken. Die Anzeige Zündung (5) leuchtet auf.
- Sobald der Brenner gezündet hat und die Flamme erfaßt worden ist, leuchtet die Flammenanzeige (6) auf.

Wenn die Anzeigen in dieser Reihenfolge aufleuchten, ist ein korrekter Warmwasserbetrieb des Gerätes gegeben.

### 5.3 Heizung

- Schalten Sie das Gerät ein.
- Die Anzeige Netz ein/aus (1) muß aufleuchten.
- Stellen Sie sicher, daß eine Wärmeanforderung vorliegt.
- Die Anzeige Heizbedarf (3) leuchtet auf.
- Wenn das Gerät noch nicht die eingestellte Temperatur erreicht hat und der antizyklische Regler noch nicht betätigt ist, beginnt das Gerät mit dem Zündvorgang. Sobald das Abgassystem ordnungsgemäßen Betrieb signalisiert, leuchtet die Anzeige Abgassensor (4) auf.
- Das Gasventil öffnet sich, am Brenner entstehen Funken. Die Anzeige Zündung (5) leuchtet auf.
- Sobald der Brenner gezündet hat und die Flamme erfaßt worden ist, leuchtet die Flammenanzeige (6) auf.

Wenn die Anzeigen in dieser Reihenfolge aufleuchten, ist ein korrekter Heizbetrieb des Gerätes gegeben.

## 5 Contrôle du fonctionnement

### 5.4 Remise à l'utilisateur

L'utilisateur de l'installation de chauffage doit être informé de la manipulation et du fonctionnement de son installation. Les mesures suivantes doivent être prises:

- Remettez toutes les instructions à l'utilisateur et attirez son attention sur le fait que celles-ci doivent être conservées à proximité de l'appareil.
- Remettez à l'utilisateur tous les autres papiers concernant l'appareil et à conserver.
- Informez l'utilisateur des mesures prises concernant l'alimentation en air de combustion et le conduit de cheminée en insistant sur le fait que ces mesures ne doivent pas être modifiées.
- Informez l'utilisateur sur le contrôle du niveau d'eau nécessaire dans l'installation ainsi que sur les mesures de remplissage et de purge éventuels.
- Expliquez à l'utilisateur comment régler correctement (de manière économique) la température, les organes de réglage et les vannes thermostatiques.
- Attirez l'attention de l'utilisateur sur la nécessité de procéder régulièrement à la révision/l'entretien de l'installation. Recommandez la conclusion d'un contrat de révision/d'entretien.

### 5.4 Overhandiging aan de gebruiker

De gebruiker van de gaswandketel moet worden ingelicht over de omgang met en de werking van zijn verwarmingsinstallatie. Daarbij zijn vooral de volgende punten van belang:

- Overhandig de gebruiker alle handleidingen en wijs hem er op dat de handleidingen in de buurt van het apparaat moeten worden bewaard.
- Overhandig de gebruiker de overige papieren van het apparaat ter bewaring.
- Licht de gebruiker in over getroffen maatregelen voor de verbrandingsluchttoevoer en rookgasafvoer en leg er speciaal de nadruk op dat deze maatregelen niet mogen worden veranderd.
- Licht de gebruiker in over de controle van de vereiste waterstand van de installatie en over de maatregelen voor het bijvullen en ontluchten als dit nodig is.
- Wijs de gebruiker op de juiste (zuinige) instelling van temperaturen, regelapparaten en thermostatische kranen.
- Wijs de gebruiker op de noodzaak van regelmatige controle/onderhoud van de installatie. Raad hem aan een controle-/onderhoudscontract af te sluiten.

### 5.4 Übergabe an den Benutzer

Der Benutzer der Heizungsanlage muss über die Handhabung und Funktion seiner Heizungsanlage unterrichtet werden. Dabei sind insbesondere folgende Maßnahmen durchzuführen:

- Übergeben Sie dem Benutzer alle Anleitungen und machen Sie ihn darauf aufmerksam, dass die Anleitungen in der Nähe des Gerätes verbleiben sollen.
- Übergeben Sie dem Benutzer die weiteren Gerätepapiere zur Aufbewahrung.
- Unterrichten Sie den Benutzer über getroffene Maßnahmen zur Verbrennungsluftversorgung und Abgasführung mit besonderer Betonung, dass diese Maßnahmen nicht verändert werden dürfen.
- Unterrichten Sie den Benutzer über die Kontrolle des erforderlichen Wasserstandes der Anlage sowie über die Maßnahmen zum Nachfüllen und Entlüften bei Bedarf.
- Weisen Sie den Benutzer auf die richtige (wirtschaftliche) Einstellung von Temperaturen, Regelgeräten und Thermostatventilen hin.
- Weisen Sie den Benutzer auf die Notwendigkeit einer regelmäßigen Inspektion/Wartung der Anlage hin. Empfehlen Sie den Abschluss eines Inspektions-/Wartungsvertrages.

## 6 Réglages en usine

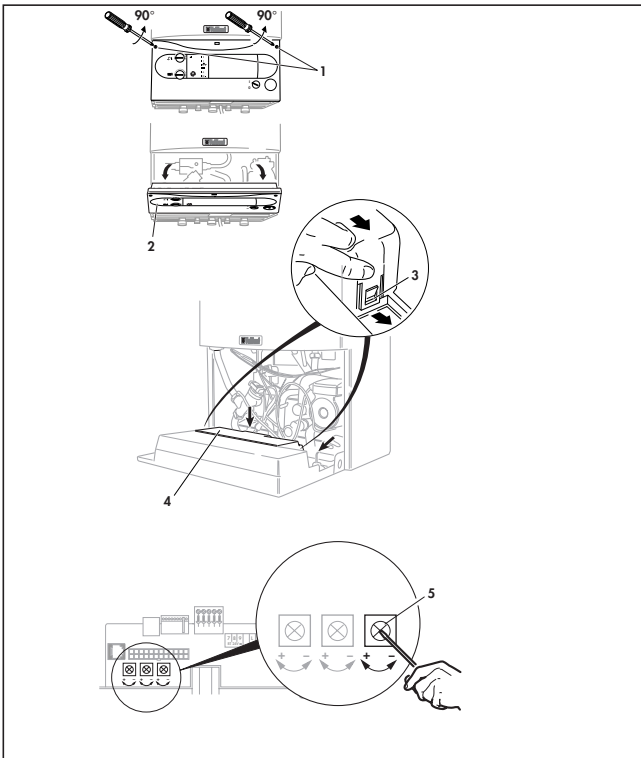

Fig. 6.1 Réglage du temps de l'arrêt différé de la pompe

Afb. 6.1 Nalooptijd van de pomp instellen

Abb. 6.1 Pumpennachlaufzeit einstellen

## 6 Réglages en usine

### 6.1 Réglage de l'arrêt différé de la pompe

Le temps de l'arrêt différé de la pompe pour le chauffage est réglé en usine sur une valeur de 5 minutes. Il peut varier entre 1 et 60 minutes.

Pour modifier le temps de l'arrêt différé de la pompe, procédez comme suit:

- Tournez les deux fixations (1) de 90° vers la gauche.
- Rabattez le coffret électrique (2) vers l'avant.
- Détachez le fond du coffret électrique (4) aux emplacements (3) et démontez-le.
- Sur le potentiomètre (5), réglez le temps de l'arrêt différé de la pompe:
  - Rotation à droite (+) = augmentation du temps de l'arrêt différé de la pompe,
  - Rotation à gauche (-) = réduction du temps de l'arrêt différé de la pompe.

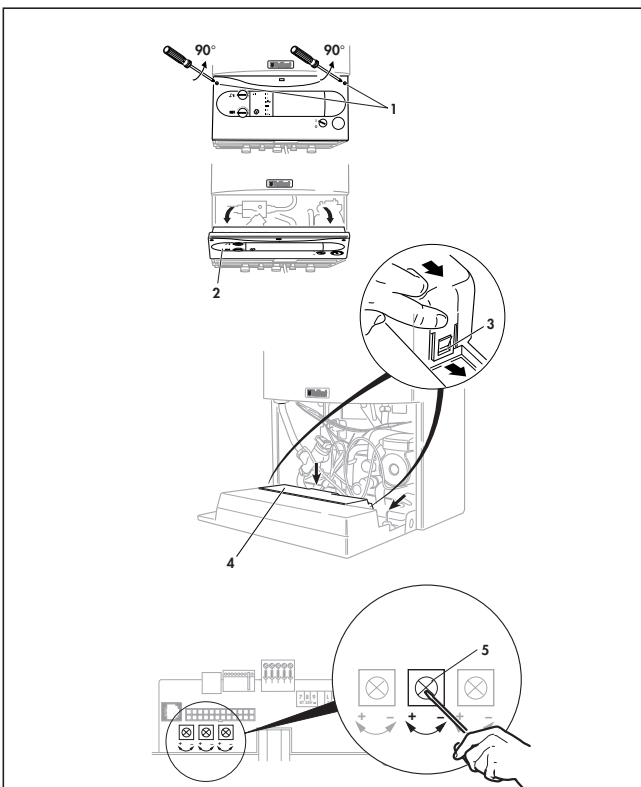

Fig. 6.2 Réglage de la temporisation chauffage

Afb. 6.2 Spertijd voor verwarming

Abb. 6.2 Wiedereinschaltsperr für den Heizbetrieb einstellen

### 6.2 Temporisation du chauffage

Afin d'éviter l'activation et la désactivation fréquentes du brûleur (perte d'énergie), le brûleur est verrouillé électroniquement pendant un certain temps après chaque désactivation. Cette fonction est appelée "temporisation du chauffage".

La temporisation peut être adapté aux conditions de l'installation de chauffage.

En usine, la temporisation contre la réactivation du brûleur est réglé sur 15 minutes environ.

Il peut être réglé entre 8 et 60 minutes. Ces temps valent pour une température de départ d'eau de 20 °C. En cas de températures de départ d'eau supérieures, le temps diminue automatiquement de sorte qu'à 82 °C, le temps de blocage ne soit plus que d'une minute.

Pour modifier la temporisation, procédez comme suit:

- Tournez les deux fixations (1) de 90° vers la gauche.
- Rabattez le coffret électrique (2) vers l'avant.
- Détachez le fond du coffret électrique (4) sur les emplacements (3) et démontez-le.
- Sur le potentiomètre (5), réglez la temporisation:
  - Rotation à droite (+) = augmentation de la temporisation,
  - Rotation à gauche (-) = réduction de la temporisation.

## 6 Fabrieksinstellingen

### 6.1 Nadraaitijd van de pomp instellen

De nadraaitijd van de pomp voor de centrale verwarming is vanuit de fabriek ingesteld op een waarde van 5 minuten. Hij is instebaar tussen 1 minuut en 60 minuten. Ga om de nadraaitijd van de pomp te wijzigen als volgt te werk:

- Draai de beide bevestigingen (1) 90° naar links.
- Klap het bedieningsbord (2) naar voor.
- Het deksel van het bedieningsbord (4) op de plaatsen (3) losmaken en verwijderen.
- Met de potentiometer (5) de nalooptijd van de pomp instellen:
  - Naar rechts draaien (+) = nalooptijd van de pomp vergroten,
  - Naar links draaien (-) = nalooptijd van de pomp verkleinen.

### 6.2 Vertragingstijd (spertijd) verwarming instellen

Om te vermijden dat de brander vaak aan- en uitschakelt (energieverlies) wordt de brander na ieder uitschakelen gedurende een bepaalde tijd elektronisch vergrendeld. Dit noemt men de "spertijd of vertragingstijd" van de brander voor verwarming.

De betreffende spertijd kan worden aangepast aan de operationele omstandigheden van de verwarmingsinstallatie.

Vanuit de fabriek is de spertijd voor de centrale verwarming ingesteld op ca. 15 minuten.

Hij is instelbaar tussen 8 minuten en 60 minuten. Deze tijden gelden voor een vertrekwatertemperatuur van 20 °C. Bij hogere vertrekwatertemperatuur wordt de tijd automatisch verkleind, zodat bij 82 °C nog maar een spertijd van 1 minuut is.

Ga om de spertijd te wijzigen als volgt te werk:

- Draai de beide bevestigingen (1) 90° naar links.
- Klap het bedieningsbord (2) naar voor.
- Het deksel van het bedieningsbord (4) op de plaatsen (3) losmaken en verwijderen.
- Met de potentiometer (5) de spertijd instellen:
  - Rechts draaien (+) = spertijd vergroten,
  - Links draaien (-) = spertijd verkleinen.

## 6 Werkseinstellingen

### 6.1 Pumpennachlaufzeit einstellen

Die Pumpennachlaufzeit ist werkseitig auf einen Wert von 5 Minuten eingestellt. Sie kann im Bereich von 1 Minute bis 60 Minuten variiert werden.

Um die Pumpennachlaufzeit zu verändern, gehen Sie bitte wie folgt vor:

- Drehen Sie die beiden Befestigungen (1) um 90° nach links.
- Klappen Sie den Schaltkasten (2) nach vorn.
- Clipsen Sie den hinteren Deckel des Schaltkastens (4) an den Stellen (3) aus und nehmen Sie den hinteren Deckel des Schaltkastens ab.
- Stellen Sie am Potentiometer (5) die Pumpennachlaufzeit ein:
  - Rechts drehen (+) = Pumpennachlaufzeit erhöhen,
  - Links drehen (-) = Pumpennachlaufzeit verringern.

### 6.2 Wiedereinschaltsperrung für Heizbetrieb

Um ein häufiges Ein- und Ausschalten des Brenners zu vermeiden (Energieverlust), wird der Brenner nach jedem Abschalten für eine bestimmte Zeit elektronisch verriegelt. Dieses bezeichnet man als "Wiedereinschaltsperrung".

Die jeweilige Sperrzeit kann den Verhältnissen der Heizungsanlage angepasst werden.

Werkseitig ist die Wiedereinschaltsperrung für den Brennerbetrieb auf ca. 15 Minuten eingestellt. Sie kann im Bereich von 8 Minuten bis 60 Minuten variiert werden. Diese Zeiten gelten für eine Vorlauftemperatur von 20 °C. Bei höheren Vorlauftemperaturen wird die Zeit automatisch verringert, so daß bei 82 °C nur noch eine Sperrzeit von 1 Minute vorhanden ist.

Um die Sperrzeit zu verändern, gehen Sie bitte wie folgt vor:

- Drehen Sie die beiden Befestigungen (1) um 90° nach links.
- Klappen Sie den Schaltkasten (2) nach vorn.
- Clipsen Sie den hinteren Deckel des Schaltkastens (4) an den Stellen (3) aus und nehmen Sie den hinteren Deckel des Schaltkastens ab.
- Stellen Sie am Potentiometer (5) die Sperrzeit ein:
  - Rechts drehen (+) = Sperrzeit - erhöhen,
  - Links drehen (-) = Sperrzeit - verringern.

## 6 Réglages en usine

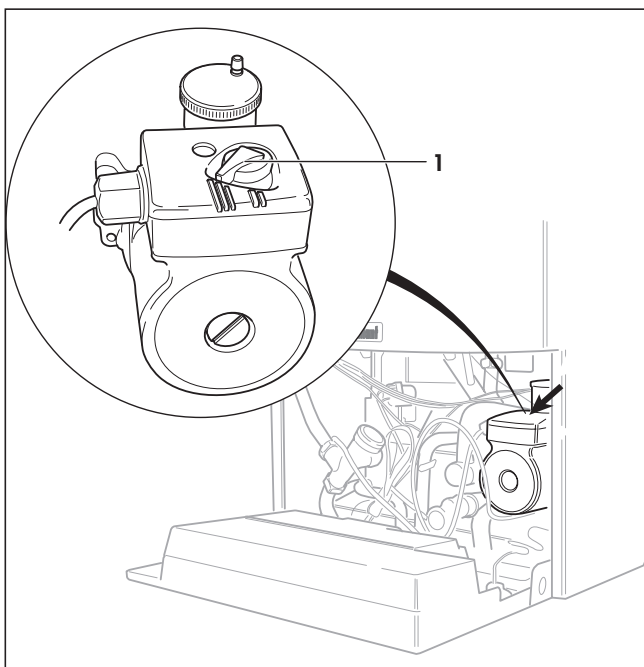

Fig. 6.3 Commutateur de la pompe

Afb. 6.3 Pompschakelaar

Abb. 6.3 Pumpenstellung

### 6.3 Réglage du commutateur de la pompe

L'appareil est équipé d'une pompe à deux vitesses.

En usine, le commutateur de la pompe (1) est réglé sur la vitesse III.



#### Attention!

Les appareils VUW BE 242/2-3 doivent être utilisés au niveau III car la puissance en production d'eau chaude sanitaire est réduite en position II!

En cas de bruit de l'installation de chauffage, il est toutefois possible de passer manuellement la pompe du niveau III au niveau II.

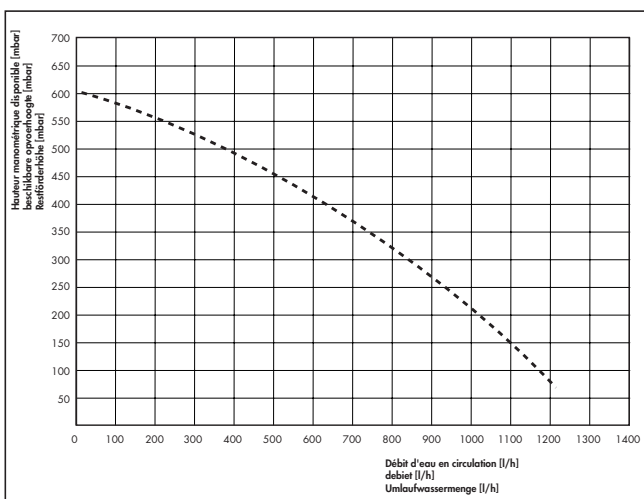

Fig. 6.4 Caractéristique de la pompe

Afb. 6.4 Pompkarakteristiek

Abb. 6.4 Pumpenkennlinie



### 6.3 Pompschakelaar instellen

De gaswandketel is uitgerust met een circulatiepomp met twee snelheden. Vanuit de fabriek is de pompschakelaar (1) ingesteld op snelheid III.



#### **Opgelet!**

**De gaswandketel VUW BE 242/2-3 moet in pompstand III werken aangezien de werking in stand II een rendementsvermindering voor warm-waterproductie tot gevolg heeft!**

Het is evenwel mogelijk de pomp bij geluidsvorming in de verwarmingsinstallatie manueel om te stellen van trap III op trap II.

### 6.3 Pumpenschalter einstellen

Das Gerät ist mit einer zweistufigen Pumpe ausgestattet. Werkseitig ist der Pumpenschalter (1) auf Stufe III eingestellt.



#### **Achtung!**

**Die Geräte VUW BE 242/2-3 sollten in Pumpenstellung III betrieben werden, da es bei Betrieb in Stellung II zu einer Leistungsminderung im Warmwasserbetrieb kommt!**

Es ist allerdings möglich, die Pumpe bei Geräuschbildung in der Heizungsanlage manuell von Stufe III auf Stufe II umzustellen.

## 6 Réglages en usine

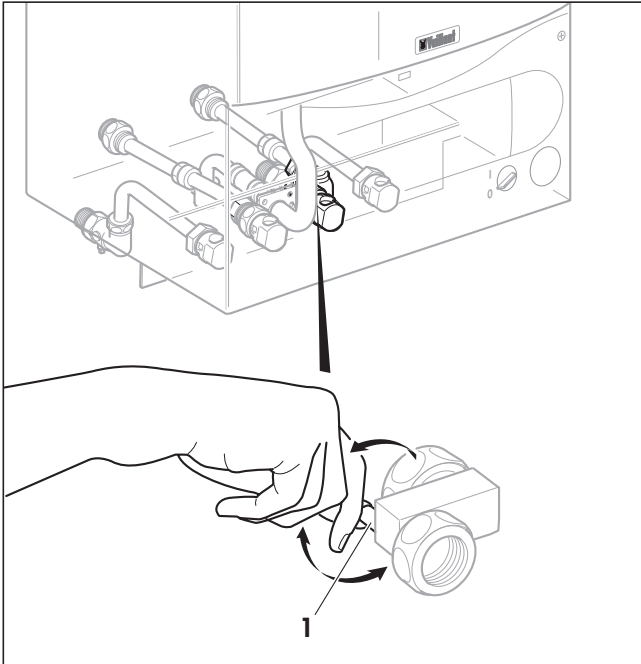

**Fig. 6.5 Réglage du débit d'eau chaude**  
**Afb. 6.5 Warmwaterhoeveelheid instellen**  
**Abb. 6.5 Warmwassermenge einstellen**

### 6.4 Réglage du débit d'eau chaude

En usine, le débit d'eau chaude est réglé au maximum. Si un changement s'impose, procédez comme suit:

- Ouvrez complètement la prise d'eau chaude. Sur les mélangeurs, réglez la position "CHAUD".
- Tournez l'écrou (1) jusqu'à ce que la valeur souhaitée soit atteinte.

Le réglage doit être effectué en fonction de la sensibilité de chacun à la température de l'eau. Lorsque le débit d'eau diminue, la température de sortie augmente jusqu'au niveau souhaité.

- Refermez la prise d'eau chaude.

### 6.4 Warmwaterhoeveelheid instellen

Vanuit de fabriek is de warmwaterhoeveelheid ingesteld op maximum. Zou een wijziging noodzakelijk zijn, ga dan als volgt te werk:

- Draai een warmwaterkraan helemaal open.  
Bij eengreepsmengkranen moet de hendelpositie "WARM" worden gekozen.
- Draai aan de moer (1) tot de gewenste waarde is bereikt.  
De instelling moet gebeuren al naargelang het individuele aanvoelen van de watertemperatuur. Wordt de waterhoeveelheid verkleind, dan wordt de uitlooptemperatuur verhoogd tot op het gewenste niveau.
- Sluit de warmwaterkraan.

### 6.4 Warmwassermenge instellen

Werkseitig is die Warmwassermenge auf Maximum eingestellt. Sollte eine Änderung erforderlich sein, gehen Sie bitte wie folgt vor:

- Drehen Sie eine Warmwasser-Zapfstelle voll auf.  
Bei Einhebel-Mischbatterien ist die Hebelposition „HEISS“ einzustellen.
- Drehen Sie an der Rändelschraube (1) bis der gewünschte Wert erreicht ist.  
Die Einstellung ist nach individuellem Empfinden der Wassertemperatur vorzunehmen. Verringert sich die Wassermenge, dann erhöht sich die Auslauftemperatur bis auf das gewünschte Niveau.
- Schließen Sie die Warmwasser-Zapfstelle wieder.

### 7 Inspection et entretien

#### 7.1 Pièces de rechange



##### **Attention!**

**Afin de garantir durablement toutes les fonctions de l'appareil et de ne pas modifier l'état autorisé de la série, utilisez uniquement des pièces de rechange Vaillant originales lors des travaux d'entretien et de maintenance.**

Les catalogues de pièces de rechange en vigueur contiennent une liste des pièces de rechange éventuellement nécessaires. Pour plus d'informations à ce sujet, contactez votre point de vente Vaillant.

#### 7.2 Intervalles d'inspection

Tous les composants principaux de l'appareil (robinet de gaz, brûleur, échangeur thermique primaire, échangeur thermique secondaire) doivent être soumis à un entretien annuel.

#### 7.3 Consignes de sécurité

Lors du remplacement de pièces détachées, les consignes de sécurité suivante doivent impérativement être suivies!

- Débranchez l'appareil du secteur!
- Fermer le robinet de gaz!
- Fermez les robinets de maintenance!
- Videz l'appareil si vous souhaitez remplacer des éléments conducteurs d'eau de l'appareil!
- Prenez garde que de l'eau n'entre pas en contact avec des pièces conductrices de tension (par exemple la platine, entre autres).
- N'utilisez que des joints et des bagues toriques d'étanchéité qui sont dans un état neuf!
- Lorsque les travaux sont terminés, effectuez un contrôle de fonctionnement!

#### 7.4 Contrôles

##### **Fonctionnement du chauffage**

- Contrôlez le fonctionnement du chauffage en réglant l'aquastat sur une température supérieure au choix.

**La pompe du circuit de chauffage doit s'amorcer!**

##### **Fonctionnement du sanitaire**

- Contrôlez le fonctionnement sanitaire en ouvrant un robinet d'eau chaude dans la maison et vérifiez le débit et la température de l'eau.

## 7 Controle en onderhoud

### 7.1 Wisselstukken



#### Opgelet!

**Om alle functies van de Vaillant gaswandketel ook op lang termijn goed te laten werken en om de standaard situatie niet te veranderen mogen bij onderhouds- en herstellingswerkzaamheden uitsluitend originele onderdelen van Vaillant gebruikt worden!**

Een lijst van eventueel benodigde Vaillant wisselstukken vindt u in de telkens geldende catalogussen. Inlichtingen hierover kunt u krijgen bij alle Vaillant verkooppunten.

### 7.2 Controle-intervallen

Alle hoofdmodules van het apparaat (gasarmatuur, brander, primaire warmtewisselaar, secundaire warmtewisselaar) moeten jaarlijks onderhouden worden.

### 7.3 Veiligheidsinstructies

De volgende veiligheidsinstructies moeten bij het vervangen van onderdelen absoluut in acht worden genomen!

- De elektrische voeding van de gaswandketel onderbreken!
- Sluit de gaskraan!
- Sluit de kranen verwarming en sanitair!
- Ledig de gaswandketel volledig als u hydraulische onderdelen vervangt!
- Let er op dat er geen water terechtkomt op onderdelen onder spanning (b.v. printplaten e.d.)!
- Gebruik alleen nieuwe dichtingen en O-ringen!
- Voer na beëindiging van de werkzaamheden een functiecontrole uit!

### 7.4 Controles

#### Werking van de verwarming

- Controleer de werking van de verwarming door de ketelaquastaat in te stellen op een hogere gewenste temperatuur.

#### De pomp voor het verwarmingscircuit moet starten!

#### Werking van de warmwaterbereiding

- Controleer de werking van de warmwaterbereiding door een warmwaterkraan te openen en controleer de waterhoeveelheid en de watertemperatuur.

## 7 Inspektion und Wartung

### 7.1 Ersatzteile



#### Achtung!

**Um alle Funktionen des Gerätes auf Dauer sicherzustellen und um den zugelassenen Serienzustand nicht zu verändern, dürfen bei Wartungs- und Instandhaltungsarbeiten nur Original Vaillant Ersatzteile verwendet werden.**

Eine Aufstellung eventuell benötigter Ersatzteile enthalten die jeweils gültigen Ersatzteil-Kataloge. Auskünfte hierzu erhalten Sie bei allen Vaillant Stützpunkten.

### 7.2 Inspektionsintervalle

Alle Hauptbaugruppen des Gerätes (Gasarmatur, Brenner, Primärwärmetauscher, Sekundärwärmetauscher) müssen jährlich gewartet werden.

### 7.3 Sicherheitshinweise

Die nachfolgenden Sicherheitshinweise sind beim Austausch von Ersatzteilen unbedingt zu beachten!

- Trennen Sie das Gerät vom Stromnetz!
- Schließen Sie den Gashahn!
- Schließen Sie die Wartungshähne!
- Entleeren Sie das Gerät, wenn Sie wasserführende Bauteile des Gerätes ersetzen wollen!
- Achten Sie darauf, daß kein Wasser auf stromführende Bauteile (z. B. Platine u. ä.) tropft!
- Verwenden Sie nur neue Dichtungen und O-Ringe!
- Führen Sie nach Beendigung der Arbeiten eine Funktionsprüfung durch!

### 7.4 Kontrollen

#### Funktion der Heizung

- Kontrollieren Sie die Funktion der Heizung, indem Sie den Regler auf eine höhere gewünschte Temperatur einstellen.

#### Die Pumpe für den Heizkreis muss anlaufen!

#### Funktion der Warmwasserbereitung

- Kontrollieren Sie die Funktion der Warmwasserbereitung, indem Sie eine Warmwasserzapfstelle im Haus öffnen und die Wassermenge und Wassertemperatur überprüfen.

## 7 Inspection et entretien

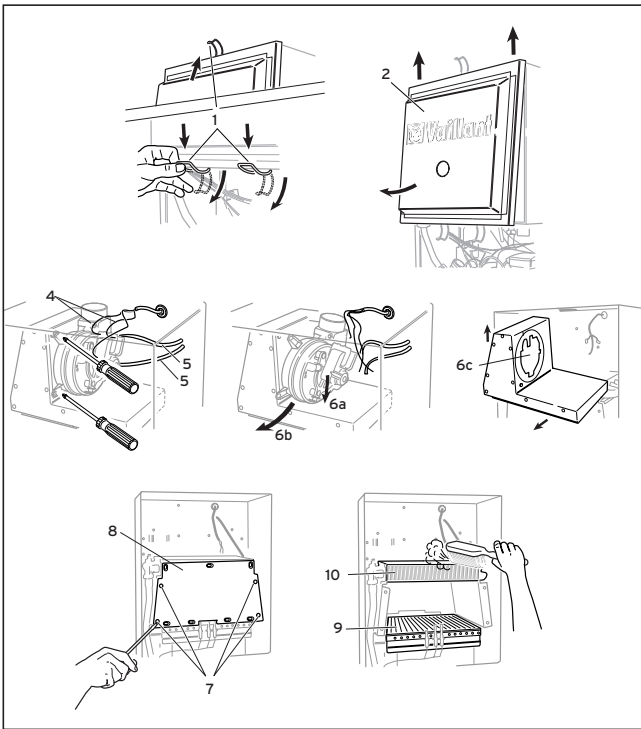

Fig. 7.1 Nettoyage du brûleur et de l'échangeur primaire  
Afb. 7.1 Reiniging van brander en primaire warmtewisselaar  
Abb. 7.1 Brenner und Primärwärmetauscher reinigen

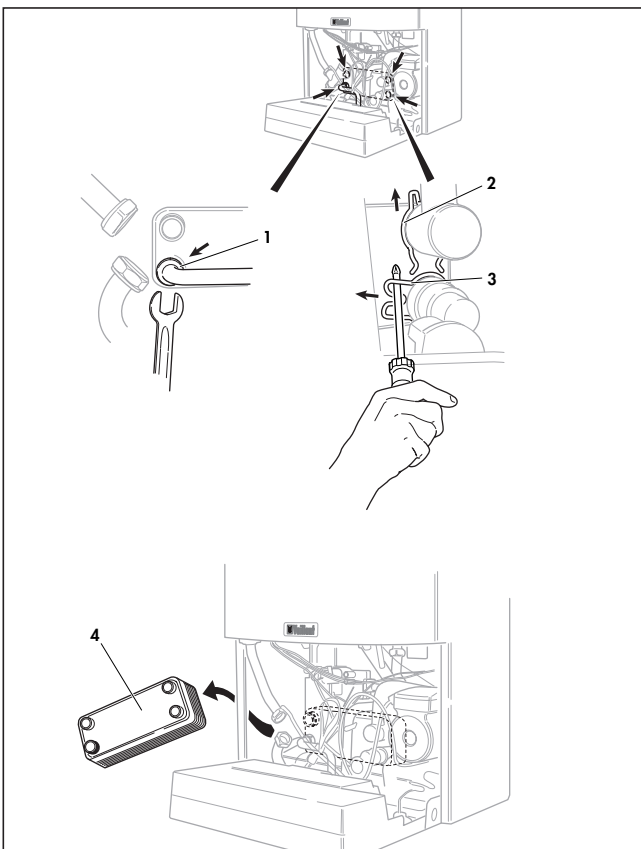

Fig. 7.2 Nettoyage de l'échangeur secondaire  
Afb. 7.2 Reiniging van de secundaire warmtewisselaar  
Abb. 7.2 Sekundärwärmetauscher reinigen

**7.5 Nettoyage du brûleur et de l'échangeur primaire**  
Pour pouvoir contrôler et nettoyer l'encrassement du brûleur et des lamelles de l'échangeur primaire, procédez comme suit:

- Débranchez l'appareil.
- Fermez le robinet de gaz.
- Démontez l'habillage de l'appareil.
- Desserrez les trois pinces (1), enlevez le couvercle de la chambre de combustion (2).
- Retirez les trois câbles (4) et les deux flexibles (5) du ventilateur.
- Enlevez l'unité (6a, 6b, 6c).
- Dévissez les quatre vis (7) et démontez la tôle frontale du brûleur (8).
- Vérifiez l'encrassement du brûleur (9) et des lamelles de l'échangeur (10). Nettoyez-les si nécessaire avec une brosse en plastique.



**Attention!**

**Il ne doit pas couler d'eau sur le coffret électrique!**

- Montez les pièces dans l'ordre inverse des opérations.
- Ouvrez le robinet de gaz.
- Rebranchez l'appareil.

**7.6 Nettoyage de l'échangeur secondaire**

Pour contrôler l'encrassement de l'échangeur secondaire et les nettoyer si nécessaire, procédez comme suit:

- Débranchez l'appareil.
- Fermez le dispositif d'arrêt de l'eau froide.
- Fermez les robinets d'entretien dans l'aller et le retour chauffage.
- Fermez le robinet de gaz.
- Vidangez l'appareil.
- Enlevez l'habillage de l'appareil.
- Démontez la vanne diviseuse.
- Relâchez les pinces (2 et 3).
- Desserrez le raccord à vis (1).
- Enlevez l'échangeur secondaire (4).
- Vérifiez l'encrassement de l'échangeur.
- Remplissez et purgez l'installation.
- Montez les pièces dans l'ordre inverse des opérations.
- Ouvrez le dispositif d'arrêt de l'eau froide.
- Ouvrez les robinets d'entretien dans l'aller et le retour chauffage.
- Ouvrez le robinet de gaz.
- Rebranchez l'appareil.



**Attention!**

**Vérifiez que l'appareil ne présente pas de fuite de gaz!**

### 7.5 Reiniging van brander en primaire warmtewisselaar

Controleer en reinig evt. de vervuiling van de brander en de warmtewisselaar (lamellen) als volgt:

- De elektrische voeding van de gaswandketel onderbreken!
- Sluit de gaskraan!
- Verwijder de ommanteling van de gaswandketel.
- Maak de drie klemmen (1) los en neem het deksel van de onderdrukammer (2).
- Trek de driekabels (4) en de beide slangen (5) van de ventilator af.
- Neem de eenheid (6a, 6b, 6c) eruit.
- Draai de 4 schroeven (7) eruit en neem het frontpaneel van de verwarmingskamer (8) weg.
- Controleer de vervuiling van de brander (9) en de lamellen van de warmtewisselaar (10) en reinig deze (indien nodig) met een kunststof borstel.



#### Opgelet!

**Er mag geen water in het bedieningsbord lopen!**

- Monteer de onderdelen in omgekeerde volgorde.
- Open de gaskraan.
- De elektrische voeding van de gaswandketel inschakelen!

### 7.6 Reiniging van de secundaire warmtewisselaar

Om de vervuiling van de secundaire warmtewisselaar te controleren en eventueel te kunnen reinigen gaat u als volgt te werk:

- De elektrische voeding van de gaswandketel onderbreken!
- Sluit de koudwaterkraan van de gaswandketel.
- Sluit de kranen van de vertrek- en retourleiding verwarming onderaan de gaswandketel.
- Sluit de gaskraan.
- Ledig de gaswandketel.
- Verwijder de ommanteling van de gaswandketel.
- Demonteer de verdeelklep zoals.
- Maak de klembeugels (2 en 3) los.
- Maak de schroefverbinding los (1).
- Neem de secundaire warmtewisselaar (4) eruit.
- Controleer de vervuiling van de platenwarmtewisselaar.
- Vul en ontluicht de installatie.
- Monteer de onderdelen in omgekeerde volgorde.
- Open de blokkeerinrichting voor koudwater.
- Open de kranen van de vertrek- en retourleiding verwarming onderaan de gaswandketel.
- Open de gaskraan.
- De elektrische voeding van de gaswandketel inschakelen!



#### Opgelet!

**Controleer de gaswandketel op dichtheid aan de gas- en waterzijdige aansluitingen!**

### 7.5 Reinigung von Brenner und Primärwärmetauscher

Kontrollieren und reinigen Sie ggf. die Verschmutzung des Brenners und der Wärmetauscher-Lamellen des Primärwärmetauschers wie folgt:

- Trennen Sie das Gerät vom Stromnetz.
- Schließen Sie den Gashahn.
- Nehmen Sie die Geräteverkleidung ab.
- Lösen Sie die drei Klammern (1), nehmen Sie den Deckel der Unterdruckkammer (2) ab.
- Ziehen Sie die drei Kabel (4) und die beiden Schläuche (5) vom Ventilator ab.
- Nehmen Sie die Einheit (6a, 6b, 6c) heraus.
- Drehen Sie die vier Schrauben (7) heraus und nehmen Sie das Frontblech des Heizschachtes (8) ab.
- Überprüfen Sie die Verschmutzung des Brenners (9) und der Lamellen des Wärmetauschers (10) und reinigen Sie diese (falls erforderlich) mit einer Kunststoffbürste.



#### Achtung!

**Es darf kein Wasser auf den Schaltkasten laufen!**

- Montieren Sie die Bauteile in umgekehrter Reihenfolge.
- Öffnen Sie den Gashahn.
- Heben Sie die Trennung vom Stromnetz auf.

### 7.6 Reinigung des Sekundärwärmetauschers

Um die Verschmutzung der Wärmetauscher-Lamellen des Sekundärwärmetauschers kontrollieren und gegebenenfalls reinigen zu können, gehen Sie wie folgt vor:

- Trennen Sie das Gerät vom Stromnetz.
- Schließen Sie die Kaltwasser-Absperreinrichtung.
- Schließen Sie die Wartungshähne im Vor- und Rücklauf.
- Schließen Sie den Gashahn.
- Entleeren Sie das Gerät.
- Nehmen Sie die Geräteverkleidung ab.
- Bauen Sie das Vorrangumschaltventil aus.
- Lösen Sie die Klammern (2 und 3).
- Lösen Sie die Verschraubung (1).
- Nehmen Sie den Sekundärwärmetauscher (4) heraus.
- Überprüfen Sie die Verschmutzung des Plattenwärmetauschers.
- Befüllen und entlüften Sie die Anlage.
- Montieren Sie die Bauteile in umgekehrter Reihenfolge.
- Öffnen Sie die Kaltwasser-Absperreinrichtung.
- Öffnen Sie die Wartungshähne im Vor- und Rücklauf.
- Öffnen Sie den Gashahn.
- Heben Sie die Stromnetztrennung auf.



#### Achtung!

**Überprüfen Sie das Gerät auf gasseitige Dichtheit!**

## 7 Inspection et entretien

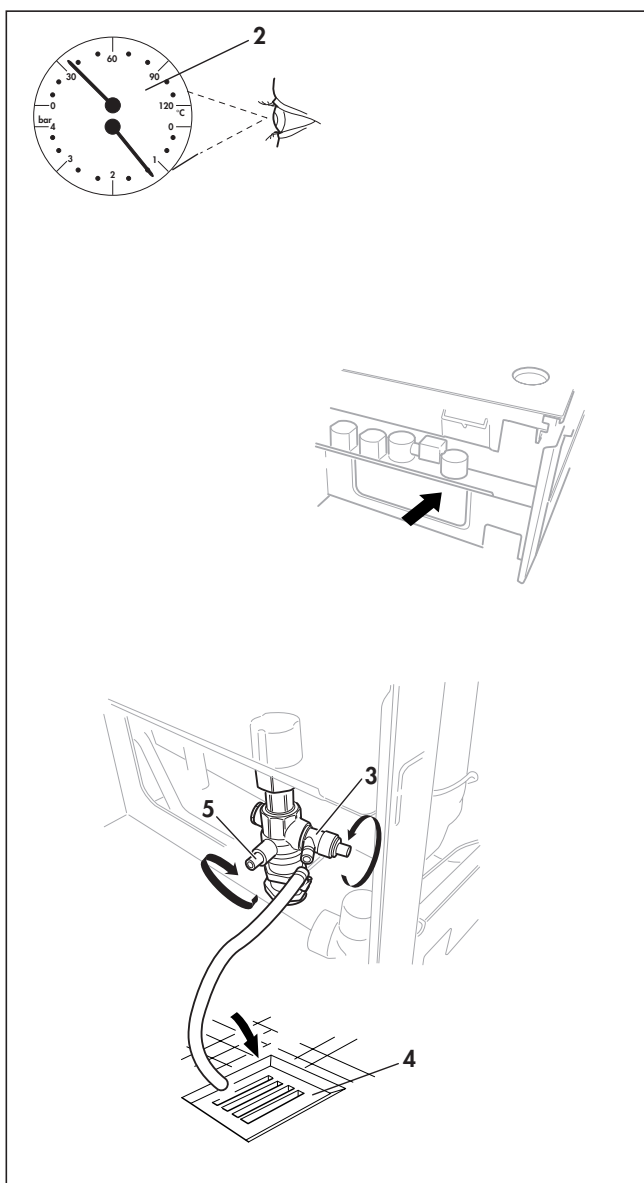

Fig. 7.3 Remplir et vider la chaudière

Afb. 7.3 Verwarmingscircuit van de wandketel vullen en ledigen

Abb. 7.3 Heizungsanlage füllen und entleeren

### 7.7 Remplir la chaudière

Pour garantir le fonctionnement irréprochable de l'installation de chauffage, il est nécessaire de maintenir l'eau à une certaine pression ( $\geq 1$  bar). Si l'aiguille du manomètre descend au-dessous de cette valeur, vous devez absolument ajouter de l'eau dans l'installation.

Pour le remplissage de l'installation, veuillez procéder comme suit:

- Ouvrez toutes les vannes thermostatiques de l'installation.
- Tournez lentement les robinets de remplissage de l'installation (à prévoir par l'installateur) et procédez au remplissage d'eau jusqu'à ce que le niveau d'eau requis soit atteint (2).
- Fermez les robinets de remplissage.
- Purger l'air qui se trouve dans les radiateurs de l'installation de chauffage.
- Vérifiez une nouvelle fois la pression de l'eau (et répétez la procédure de remplissage le cas échéant).



### Attention!

**Pour remplir l'installation de chauffage, n'utilisez que de l'eau propre de canalisation.**

**Il est interdit d'ajouter des produits chimiques ou des produits antigel!**

### 7.8 Vider la chaudière

- Fixez un tuyau souple au point de vidage (3) de l'installation.
- Amenez l'extrémité libre du tuyau à un conduit d'évacuation adapté (4).
- Fermez les robinets de maintenance (5).
- Ouvrez le robinet de vidage.
- Ouvrez les purgeurs d'air sur les radiateurs en commençant par le radiateur situé le plus en hauteur et en poursuivant l'opération du haut vers le bas.
- Lorsque toute l'eau s'est écoulée de l'installation, refermez les purgeurs d'air des radiateurs ainsi que le robinet de vidage.

### 7.9 Essai de fonctionnement

Une fois l'inspection terminée, procédez aux contrôles suivants:

- Vérifiez que tous les dispositifs de commande, de réglage et de contrôle fonctionnent parfaitement.
- Vérifiez l'étanchéité de l'appareil et du conduit de cheminée.
- Vérifiez que la flamme du brûleur augmente et présente un aspect régulier.



### 7.7 Verwarmingscircuit van de wandketel vullen

Voor een foutloos werken van de verwarmingsinstallatie is een minimale waterdruk vereist ( $\geq 1$  bar). Daalt de indicatie aan de manometer onder deze waarde, dan moet u de installatie vullen met water.

Ga voor het vullen van de installatie als volgt te werk:

- Draai alle thermostatische radiatorcransen van de installatie open.
- Draai de vulkranen (behoort niet tot de gaswandketel) van de installatie langzaam open en vul zolang water bij tot de vereiste waarde is bereikt (2).
- Draai de vulkranen dicht.
- Ontlucht de installatie aan alle radiatoren.
- Controleer vervolgens de waterdruk van de installatie (eventueel het vulproces herhalen).



#### Opgelet!

**Gebruik bij het vullen van de verwarmingsinstallatie alleen proper leidingwater. Het toevoegen van chemische middelen, met name antivriesproducten, is niet toegestaan!**

### 7.7 Gerät heizungsseitig füllen

Für einen einwandfreien Betrieb der Heizungsanlage ist anlagenbedingt ein bestimmter Wasserdruck erforderlich ( $\geq 1$  bar). Sinkt die Anzeige am Manometer unter diesen Wert müssen Sie die Anlage mit Wasser füllen.

Zum Befüllen der Anlage gehen Sie bitte wie folgt vor:

- Drehen Sie alle Thermostatventile der Anlage auf.
- Stecken Sie den Füllhahn (1) auf.
- Drehen Sie den Füllhahn langsam auf und füllen Sie solange Wasser nach, bis der erforderliche Wert am Manometer abzulesen ist (2).
- Drehen Sie den Füllhahn zu.
- Entlüften Sie die Anlage an den Heizkörpern.
- Prüfen Sie anschließend nochmals den Wasserdruck der Anlage (ggf. Füllvorgang wiederholen).
- Ziehen Sie den Füllhahn (1) ab.



#### Achtung!

**Verwenden Sie beim Füllen der Heizungsanlage nur sauberes Leitungswasser. Der Zusatz von chemischen Mitteln, insbesondere Frostschutzmitteln ist nicht zulässig!**

### 7.8 Verwarmingscircuit van de wandketel ledigen

- Bevestig een slang aan de aflatkraan (3) van de installatie.
- Leid het vrije uiteinde van de slang naar de riolering (4).
- Afsluitkranen (5) van de wandketel sluiten.
- Open de aflatkraan.
- Open de ontluchters aan de radiatoren. Begin aan de hoogst gelegen radiator en ga dan verder van boven naar beneden.
- Als het water is weggelopen sluit u de ontluchters van de radiatoren en de aflatkraan.

### 7.8 Gerät heizungsseitig entleeren

- Befestigen Sie einen Schlauch an der Entleerungsstelle (3) der Anlage.
- Bringen Sie das freie Ende des Schlauchs an eine geeignete Abflussstelle (4).
- Schließen Sie die Wartungshähne (5).
- Öffnen Sie den Entleerungshahn.
- Öffnen Sie die Entlüftungsventile an den Heizkörpern. Beginnen Sie am höchstgelegenen Heizkörper und fahren Sie dann weiter von oben nach unten fort.
- Wenn das Wasser abgelaufen ist, schließen Sie die Entlüftungen der Heizkörper und den Entleerungshahn wieder und öffnen Sie die Wartungshähne.

### 7.9 Veiligheidscontrole's uitvoeren

Na afsluiting van een onderhoud of interventie moet u de volgende controles uitvoeren:

- Controleer alle besturings-, regel- en bewakingsinrichtingen op foutloze werking.
- Controleer de gaswandketel en de rookgasafvoer op dichtheid.
- Controleer de ontsteking en of het vlammenbeeld van de brander stabiel is.

### 7.9 Probetrieb

Nach Abschluss der Inspektion müssen Sie folgende Überprüfungen durchführen:

- Überprüfen Sie alle Steuer-, Regel- und Überwachungseinrichtungen auf einwandfreie Funktion.
- Prüfen Sie Gerät und Abgasführung auf Dichtheit.
- Prüfen Sie Überzündung und regelmäßiges Flammenbild des Brenners.

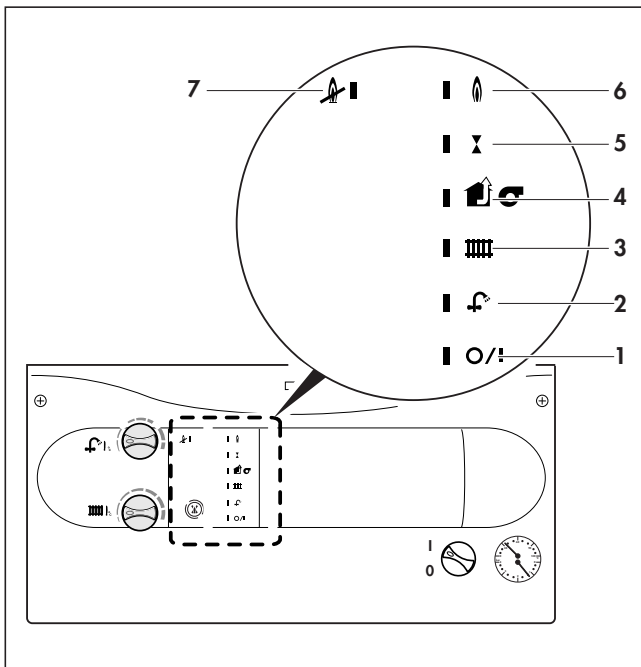

Fig. 8.1 Codes d'erreur

Afb. 8.1 Foutcodes

Abb. 8.1 Fehlercodes

### 8 Storingssleutel

#### Foutcodes

Aan de LEDs kunnen de volgende foutmeldingen worden afgelezen.

- 1 LED uit bij aangeschakelde hoofdschakelaar:**  
zekering defect of elektrische voeding niet in orde  
**LED knipperend:**  
temperatuurbegrenzer heeft geschakeld
- 2 LED knipperend:**  
voelers schoorsteenbeveiliging hebben gereageerd, storing in de rookgasafvoer
- 3 LED knipperend:**  
watergebrek
- 4 LED knipperend:**  
vertrek- of retourvoeler is onderbroken of niet aangesloten
- 5 LED aan:**  
vlamstoring  
**LED knipperend:**  
fout in de programma-afloop

### 8 Dépistage des anomalies

#### Codes d'erreur

Les LED indiquent les messages d'erreur suivants.

- 1 LED éteinte lorsque le commutateur principal est activé:**  
Fusible défectueux ou alimentation électrique incorrecte  
**LED clignotante:**  
Le limiteur de température s'est déclenché
- 2 LED clignotante:**  
Le dispositif de contrôle de débordement des produits de combustion se déclenche, anomalie dans la voie d'échappement des gaz
- 3 LED clignotante:**  
Manque d'eau
- 4 LED clignotante:**  
Le capteur départ ou retour est interrompu ou n'est pas raccordé
- 5 LED allumée:**  
Anomalie, manque de flamme  
**LED clignotante:**  
Erreur dans le déroulement du programme

### 8 Störungssuche

#### Fehlercodes

An den LEDs können folgende Fehlermeldungen abgelesen werden.

- 1 LED aus bei eingeschaltetem Hauptschalter:**  
Sicherung defekt oder Stromversorgung nicht in Ordnung  
**LED blinkend:**  
Temperaturbegrenzung hat geschaltet
- 2 LED blinkend:**  
Abgassensor hat angesprochen, Störung im Abgasweg
- 3 LED blinkend:**  
Wassermangel
- 4 LED blinkend:**  
Vorlauf- oder Rücklaufsensor ist unterbrochen oder nicht angeschlossen
- 5 LED an:**  
Störung  
**LED blinkend:**  
Fehler im Programmablauf

## 9 Données techniques

Type d'appareil	VUV BE 242/2-3 - H		Unité
Charge maximale	26,7		kW
Charge minimale	10,6		kW
Plage de puissance nominale (80/60 °C)	8,9 - 24,0		kW
Puissance eau chaude	24,0		kW
NO <sub>x</sub> (EN catégorie 483)	122		mg/kWh
Catégorie	I <sub>2E+</sub> ; I <sub>3+</sub>		
Pression de raccordement	I <sub>2E+</sub> (G20/25)	20/25	mbar
	I <sub>3+</sub> (G30/G31)	28 - 30/37	mbar
Valeur de raccordement	G20/25	2,8/3,3	m <sup>3</sup> /h
	G30	2,1	m <sup>3</sup> /h
	G31	2,1	m <sup>3</sup> /h
Pression nominale du brûleur (min. - max.)	G20/25	1,8 - 8,7/2,5 - 12,9	mbar
	G30	3,9 - 24,7	mbar
	G31	5,4 - 33,3	mbar
Débit masse maximal de gaz fumé	64		kg/h
Température maximale des gaz fumé (à 80/60 °C)	130		°C
Débit nominal d'eau en circulation, (ΔT = 20 K), env.	1032		l/h
Température de départ max.	82		°C
Température de départ réglable	35 - 82		°C
Capacité vase d'expansion	6		l
Surpression de fonctionnement chauffage max.	3		bar
Hauteur manométrique disponible	250		mbar
Plage de température réglable eau chaude	35 - 65		°C
Débit d'eau de passage minimale	1,5		l/min
Débit d'eau chaude (à 2 bar)	8,0		l/min
Pression nécessaire pour le débit d'eau de passage minimale	0,15		bar
Surpression autorisée, eau chaude	10		bar
Débit spécifique, (ΔT = 30 K)	11,5		l/min
Hauteur	800		mm
Profondeur	338		mm
Largeur	440		mm
Poids, env.	43		kg
Raccord électrique	230 /50		V/Hz
Puissance absorbée	150		W
Type de protection	IP X4D		

## 9 Technische gegevens

### 9 Technische gegevens

Type	VUW BE 242/2-3 - H	Eenheid
Maximale warmtebelasting	26,7	kW
Minimale warmtebelasting	10,6	kW
Nominaal vermogen (80/60 °C)	8,9 - 24,0	kW
Vermogen warmwaterproductie	24,0	kW
NO <sub>x</sub> (EN categorie 483)	122	mg/kWh
Categorie	I <sub>2E+</sub> ; I <sub>3+</sub>	
Gasdruk	aardgas I <sub>2E+</sub> (G20/25)	20/25
	vloeibaar gas I <sub>3+</sub> (G30/G31)	28 - 30/37
Gasdebiet	G20/25	2,8/3,3
	G30	2,1
	G31	2,1
Nominale branderdruk (min. - max.)	G20/25	1,8 - 8,7/2,5 - 12,9
	G30	3,9 - 24,7
	G31	5,4 - 33,3
Maximaal rookgasdebiet	64	kg/h
Maximale rookgasafvoertemperatuur (bij 80/60 °C)	130	°C
Nominaal circulatiedebiet primair, (ΔT = 20 K), ca.	1032	l/h
Maximale vertrekwatertemperatuur, ca.	82	°C
Instelbare vertrekwatertemperatuur	35 - 82	°C
Inhoud expansievat	6	l
Maximale waterdruk verwarming	3	bar
Beschikbare opvoerhoogte pomp	250	mbar
Instelbaar temperatuurbereik warmwater	35 - 65	°C
Minimaal aftapdebiet warmwater	1,5	l/min
Warmwaterhoeveelheid (bij 2 bar)	8,0	l/min
Vereiste waterdruk voor minimaal aftapdebiet warmwater	0,15	bar
Toegelaten overdruk, warmwater	10	bar
Warmwaterdebiet, (ΔT = 30 K)	11,5	l/min
Hoogte	800	mm
Diepte	338	mm
Breedte	440	mm
Gewicht, ca.	43	kg
Elektrische aansluiting	230 /50	V/Hz
Opgenomen vermogen	150	W
Veiligheidsklasse	IP X4D	

## 9 Technische Daten

Gerätetyp		VUW BE 242/2-3 - H	Einheit
Größte Wärmebelastung		26,7	kW
Kleinste Wärmebelastung		10,6	kW
Nennwärmeleistungsbereich (80/60 °C)		8,9 - 24,0	kW
Warmwasserleistung		24,0	kW
NO <sub>x</sub> (EN Kategorie 483)		122	mg/kWh
Kategorie		I <sub>2E+</sub> ; I <sub>3+</sub>	
Anschlussdruck	Erdgas I <sub>2E+</sub> (G20/25)	20/25	mbar
	Flüssiggas I <sub>3+</sub> (G30/G31)	28 - 30/37	mbar
Anschlusswert	G20/25	2,8/3,3	m <sup>3</sup> /h
	G30	2,1	m <sup>3</sup> /h
	G31	2,1	m <sup>3</sup> /h
Nennbrennerdruck (min. - max.)	G20/25	1,8 - 8,7/2,5 - 12,9	mbar
	G30	3,9 - 24,7	mbar
	G31	5,4 - 33,3	mbar
Größter Abgasmassenstrom		64	kg/h
Größte Abgastemperatur (bei 80/60 °C)		130	°C
Nennumlaufwassermenge, (ΔT = 20 K), ca.		1032	l/h
Maximale Vorlauftemperatur, ca.		82	°C
Einstellbare Vorlauftemperatur		35 - 82	°C
Inhalt Ausdehnungsgefäß		6	l
Betriebsüberdruck Heizung, max.		3	bar
Restförderhöhe		250	mbar
Einstellbarer Temperaturbereich Warmwasser		35 - 65	°C
Einschaltwassermenge		1,5	l/min
Warmwassermenge (bei 2 bar)		8,0	l/min
Erforderl. Druck für Einschaltwassermenge		0,15	bar
Zulässiger Überdruck, Warmwasser		10	bar
Spezifischer Durchfluß, (ΔT = 30 K)		11,5	l/min
Höhe		800	mm
Tiefe		338	mm
Breite		440	mm
Gewicht, ca.		43	kg
Elektroanschluss		230 / 50	V/Hz
Leistungsaufnahme		150	W
Schutzart		IP X4D	





N.V. Vaillant S.A.

Rue Golden Hopestraat 15 ■ B-1620 Drogenbos ■ Tel. 02/334 93 00  
Fax 02/334 93 19 ■ [www.vaillant.be](http://www.vaillant.be) ■ [info@vaillant.be](mailto:info@vaillant.be)

833953\_40 BE R3 02 2004 Änderungen vorbehalten